

# MANRESA EN TEMPS DE GUERRA



Nom del Centre: INS Lluís de Peguera

Autora: Gemma Ribalta Rosell

Tutor: Pere Gasol i Pujol

Dijous, 15 de desembre de 2016

Fotografia de la portada: Imatge del Pont Vell, destruït entre la nit i la matinada del 23 al 24 de gener de 1939 per les tropes republicanes en retirada. Font: Arxiu Gamisans.

***"How many times we will say never again?"***

Frase vista en un cartell, en el memorial del  
camp de concentració de Mauthausen.

# ÍNDIX

1. Introducció.....	pàg. 1
2. Context històric.....	pàg.3
3. Els refugis antiaeris de Manresa.....	pàg.5
3.1. Definició de refugi antiaeri i utilitat.....	pàg.5
3.2. Bombardejos a Manresa.....	pàg.6
3.3. Precaciuons antibombardeig i la construcció dels refugis.....	pàg.9
3.3.1. El refugi antiaeri de l'escola Renaixença.....	pàg.14
3.3.2. El refugi antiaeri de l'antic parc de bombers.....	pàg.17
3.3.3. El refugi antiaeri de l'estació de la RENFE.....	pàg.19
3.3.4. El refugi antiaeri de la Reforma.....	pàg.26
3.3.5. Refugi antiaeri de la fàbrica Pirelli.....	pàg.28
3.3.6. El refugi antiaeri del Turó de Puigterrà.....	pàg.36
3.3.7. Altres refugis de la ciutat.....	pàg.37
3.4. La visió dels refugis per part dels manresans a l'època i actualment.....	pàg.38
4. Les esglésies a Manresa	
4.1. Rebel·lió contra l'església a Manresa.....	pàg.47
4.1.1. L'església de Sant Pere Màrtir.....	pàg.48
4.1.2. L'església de Sant Miquel.....	pàg.50
4.1.3. L'església de Sant Ignasi i l'antic Hospital de Santa Llúcia.....	pàg.52
4.1.4. El Convent de les Caputxines.....	pàg.55
4.1.5. L'església del Carme.....	pàg.57
4.1.6. El Convent dels Caputxins.....	pàg.59
4.1.7. L'església de Sant Bartomeu.....	pàg.60
4.2. Les esglésies que es van salvar de l'enderrocament.....	pàg.61
4.2.1. La Seu.....	pàg.63
4.2.2. La Cova de Sant Ignasi.....	pàg.66
4.3. Valoració i experiències de la població manresana de l'època sobre l'enderrocament de les esglésies.....	pàg. 67
5. Conclusió.....	pàg. 71
6. Agraïments.....	pàg.73
7. Bibliografia i webgrafia.....	pàg.74

## 1. INTRODUCCIÓ

Quan va arribar el dia d'escollir el tema pel Treball de Recerca, no sabia sobre que fer-lo. Vaig parlar amb la meva família i després de molt pensar vaig buscar algun tema que m'interessés, vaig pensar a fer-ho sobre història, ja que és un tema que m'agrada i així a l'hora de fer el treball es faria més amè.

La història de Manresa sempre m'ha cridat bastant l'atenció, així que, finalment, vaig decidir centrar-me en algun aspecte de la Guerra Civil a la meva ciutat. Però, per què en la Guerra Civil, i no, en alguna altra etapa de la història de Manresa? Doncs és ben senzill. Encara que al nostre país, la Guerra es va acabar fa 77 anys, hi ha altres països, com per exemple Síria, que això és una cosa que els està tocant viure actualment.

Madrid va ser la primera ciutat europea que va ser bombardejada però, desgraciadament, avui dia constantment veiem notícies sobre ciutats que han estat bombardejades, matant centenars de persones innocents, destrossant hospitals, hi ha gent que ha d'emigrar del seu propi país per buscar la seguretat que allà no pot trobar... Sembla increïble que després de tantes guerres que s'han viscut al llarg de la història es segueixin veient fets tan impactants i injustos com aquests. I vaig pensar que en fer el Treball sobre la Guerra descobriria moltes barbàries i injustícies que es van cometre a casa nostra i que ara sembla que ens queden tant lluny. A més a més, així també resta a la memòria, ja que el record és l'únic que ens pot ajudar a no repetir els mateixos errors que vam cometre en el passat.

També vaig pensar que, en fer el treball sobre Manresa, si trobava alguna cosa interessant que no havia estat gaire investigada, aportaria un granet de sorra a tot el que ja està investigat sobre la ciutat.

Fa uns quants anys, en una Festa Major de la ciutat, vaig anar a una visita guiada sobre els refugis antiaeris i em va agradar molt, i per això, vaig decidir especificar el treball en aquest tema de la Guerra Civil. Per tal que el treball no quedés curt, vaig decidir ampliar-ho una mica més i escriure sobre les esglésies que es van enderrocar a principis de la mateixa Guerra.

El meu objectiu, quan vaig decidir el tema, era descobrir com havia anat la construcció dels refugis, qui ho havia dut a terme, quina funció tenien, etc. Més que res, descobrir com es va posar en marxa tota la construcció i si van arribar a ser útils. També volia buscar algun testimoni que em pogués parlar sobre aquestes construccions i em pogués explicar alguna anècdota que recordés de la Guerra.

Pel que fa a les esglésies, el que més m'interessava era descobrir amb quina finalitat van ser enderrocades i que en va pensar la població. Ja que, havent començat una Guerra que tenien tots els números de perdre, alguns republicans es dedicaven a enderrocar esglésies.

## **2. CONTEXT HISTÒRIC**

L'any 1931, després d'unes eleccions municipals a Espanya, es va proclamar la Segona República. Manresa no va ser diferent i va ser una de les primeres ciutats a proclamar-la. Els ciutadans que estaven a favor de la proclamació de la República es van reunir al Passeig Pere III, davant del local de Concentració Republicana, després de saber que a Barcelona s'havia proclamat la República i des d'allà es va iniciar una manifestació cap a l'Ajuntament. Joan Selves i Carner va ser qui va proclamar la República a Manresa des del balcó de l'Ajuntament. Després d'aquest fet va quedar constituïda la Junta de Govern Republicana Provisional de Manresa, formada per 42 persones, majoritàriament membres de Concentració Republicana. Joan Selves i Carner en va ser el president i també va ser elegit alcalde de la ciutat. Els vicepresidents de la Junta de Govern van ser: Josep Defís i Aleger, Josep Arola i Sala, Ramon Puig i Ball, Tomàs Ramon i Amat, i el secretari en va ser Francesc Farreras i Duran. La Junta va acordar moltes coses com per exemple, animar a proclamar la República a altres ciutats de la comarca, la llibertat dels presos menys als acusats d'homicidi, mantenir-se reunida en sessió permanent fins que la República hagués triomfat a tot Espanya, etc.

El febrer de 1936 hi va haver unes eleccions generals perquè Espanya estava dividida en dues, una part de la població estava a favor de la República, proclamada l'any 1931 i una altra part de la població n'estava en contra. Després de les eleccions, en què el triomf va ser per les esquerres, el clima no va millorar gaire i durant els mesos anteriors a la Guerra hi va haver molta tensió entre les forces socials i polítiques. A Catalunya, hi havia relativa calma, però l'Església, els grans propietaris i la burgesia no volien un govern d'esquerres perquè no estaven d'acord amb les reformes que es volien imposar.

La Guerra va sorgir d'un cop d'estat que va ser dissenyat per una part de l'exèrcit després de les eleccions del 1936. La persona que va preparar el cop va ser el general Mola, que estava destinat a Pamplona, el cop d'estat va comptar amb l'ajut de la Falange, del tinent coronel Yagüe i dels generals Queipo de Llano i Goded.

El 17 de juliol de 1936 va començar l'alçament militar a Melilla. El 19 de juliol el general Franco va anar a la ciutat de Tetuan i allà es va posar al capdavant de les tropes africanes. Aquell mateix dia el general Mola va proclamar la guerra a Pamplona i així també va aconseguir controlar Navarra. Altres militars es van anar aixecant a diferents ciutats i van anar controlant diferents parts del país. Tot i això, el cop va fracassar a algunes de les ciutats més importants, com per exemple a Madrid o Barcelona.

Espanya va quedar dividida en dues zones, una en mans de la República, principalment les ciutats més industrialitzades com Barcelona, Madrid, Bilbao, València, etc. i l'altra en mans dels Nacionals, que principalment van controlar les zones més agrícoles i ramaderes. Catalunya va quedar dins del bàndol republicà.

Durant la Guerra Civil a Manresa van passar diverses coses com el començament de la construcció de diversos refugis antiaeris, l'enderrocament de 7 esglésies: l'església de Sant Pere Màrtir, Sant Miquel, el Carme, Sant Ignasi i Sant Bartomeu, el convent de les Caputxines i l'antic hospital de Santa Llúcia, just al principi de la Guerra. També hi va haver dos bombardejos i metrallaments, ja en els últims anys de Guerra. Com que Franco rebia ajuda de l'Alemanya Nazi i de la Itàlia Feixista, dos països que s'estaven preparant per a la Segona Guerra Mundial, van portar avions cap a Espanya per provar de bombardejar la població, així que la població republicana els va servir de prova. Aquesta guerra és la primera on s'ataca a la rereguarda, es bombardejava per destruir el màxim possible i per anul·lar psicològicament la població, terroritzar-la. A Manresa l'últim bombardeig va ser cinc dies abans que les tropes franquistes entressin a la ciutat, per tant alguns dels bombardeigs eren innecessaris.

Les tropes franquistes van entrar a Manresa el dia 24 de gener de 1939, sota les ordres del general García Valiño. Però la Guerra, a tot Espanya, no es va acabar fins al dia 1 d'abril de 1939.



### **3. ELS REFUGIS ANTIAERIS DE MANRESA**

Com he explicat al context històric durant la Guerra Civil, diverses ciutats d'Espanya van ser bombardejades per part dels nacionals. Així que algunes ciutats en veure l'amenaça, van decidir prendre mesures per tal que la població pogués protegir-se en cas de bombardeig, algunes d'aquestes mesures va ser la localització i habilitació o la nova construcció de nous refugis antiaeris. En el cas de Manresa, es van prendre aquestes mesures però no hi va haver defensa antiaèria, així que la defensa només va ser passiva.

#### **3.1. Definició de refugi antiaeri i utilitat**

Definició de diccionari.cat: *Construcció adequada, destinada a protegir les persones dels efectes dels bombardeigs aeris, especialment subterrània, de formigó armat.*

La utilitat dels refugis antiaeris es basa en la protecció dels bombardeigs. Durant la Guerra Civil n'hi va haver diversos per part dels nacionals, ja que Franco rebia l'ajuda de l'Alemanya Nazi i de la Itàlia Feixista. Així que en algunes de les ciutats d'Espanya, les que estaven en el bàndol de la República, per tant en el bàndol contrari a Franco, van decidir construir refugis per tal que la població hi pogués anar en cas de bombardeig o metrallament i així protegir-se dels atacs aeris.

En el cas de Manresa, els refugis antiaeris van ser útils perquè la ciutat va patir dos bombardejors i dos metrallaments, encara que els refugis no van impedir que hi haguessin morts innocents de la població civil.

### **3.2. Bombardejos a Manresa**

Durant la Guerra Civil a tot Catalunya hi va haver molts bombardeigs per part del bàndol franquista, sobretot a la rereguarda, a les ciutats que estaven lluny del front de combat. En aquests bombardeigs van morir més de 5.000 persones i la gran majoria era població civil. Madrid va ser la primera ciutat europea en ser bombardejada durant la nit del 27 al 28 d'agost de 1936. El 2 de novembre de 1937 hi va haver el primer bombardeig sobre Catalunya, exactament a la ciutat de Lleida.

A Manresa hi va haver dos bombardeigs per part de l'aviació Hispania, encara que els avions que utilitzaven eren italians. L'aviació Hispania era la companyia aèria militar espanyola, la Legió Condor era la companyia aèria militar de l'Alemanya Nazi i l'Aviazione Legionaria era la companyia aèria militar de la Itàlia feixista. Les tres companyies van bombardejar Espanya.

El primer va ser el 21 de desembre de 1938 al migdia, era un dia assolellat, perfecte per l'aviació. En aquest primer bombardeig hi va haver dues tirades, la primera va anar des del Tossal del Coro fins a la Cova de Sant Ignasi. Quinze minuts més tard hi va haver la segona tirada, que va anar des del Tossal del Coro en direcció a l'Escorxador. El centenar de bombes llançades sobre la ciutat van deixar 33 morts, 6 dels quals eren nens i nenes menors de 12 anys i 11 eren dones d'entre 15 i 66 anys, tot i que no es pot descartar la possibilitat que n'hi hagués més. També va comportar la destrucció total de 9 edificis i la destrucció parcial de 23. Després d'aquest bombardeig la població tenia por, no volia sortir al carrer per si tornava a haver-hi un altre bombardeig i l'únic que volien era que acabés la guerra.

El segon va ser el 19 de gener de 1939 al matí, cinc dies abans que les tropes franquistes entrassin a Manresa sota les ordres del general García Valiño. Aquesta vegada van bombardejar el sector comprès entre la mina dels Comtals i la de Sant Pau, el magatzem de la ferreteria Armengou, l'interior de la Gran Saldadora, els horts dels darreres del carrer

de Carrió, l'actual via de la RENFE. El voltant del sector de Can Poc Oli, a la zona de l'Olivar del Perellar, hi van caure 3 bombes. També van bombardejar el camí de la Torre Santa Caterina, seguint les línies d'alta tensió, tres bombes més, van esclatar prop de la Catalana, en direcció la centralita elèctrica. Aquest bombardeig va causar 2 morts, encara que potser en va causar algun més, però segons les dades oficials aquest bombardeig no va causar cap mort. Les proves d'aquests dos morts es troben en el «Libro de Partes» de la Creu Roja, on explica que es va traslladar el cos de José Molins, mort a causa del bombardeig, des del carrer València fins al cementiri municipal i també posa que un altre cadàver, el de Luis Arquesón, també va ser traslladat des dels Comtals fins al cementiri municipal. Encara que aquest bombardeig no va causar tantes destrosses com el primer, també en va causar, sobretot en cases i terrenys. Aquest segon bombardeig va ser un acte inútil i cruel, perquè les tropes franquistes haguessin entrat igualment a la ciutat.

En dues ocasions també van metrallar la ciutat. El primer va ser el 19 de gener a la tarda, avions de combat Heinkel 112, fabricats a Alemanya, van metrallar l'estació de Manresa Alta, ja que hi havia un tren militar que anava cap a Guardiola de Berguedà. Els soldats que estaven allà, van haver d'amagar-se pel voltant. El segon metrallament de la ciutat va ser a la zona de la Font dels Capellans, al sector del carrer de Sant Andreu, a prop de la companyia d'electricitat, i a la teulada de l'edifici de Cal Marquet, perquè aquesta empresa durant la Guerra es va dedicar a la producció bèl·lica.

Tant els bombardeigs com els metrallaments van ser planificats amb temps. Els serveis secrets d'informació ja feia temps que recollien dades i buscaven la localització d'objectius manresans, a l'abril del 1937, l'aviació italiana ja havia fet fotografies aèries de la ciutat. Encara que a vegades la informació que es donava era molt exagerada.

Els principals punts d'interès per bombardejar van ser:

- Els dipòsits de CAMPSA, al passeig del Riu. (1 en el plànol)
- Les indústries on es fabricava material de guerra (Màquinaria Industrial, Fàbrica Lluvià, Cal Marquet, fundicions Ubach, Illa, Alegre, Colsa, etc.)

- La fàbrica Pirelli (Qualificada com a «fàbrica de material para protecció contra gases») (2 en el plànol)
- L'edifici de l'Escorxador (3 en el plànol), la fàbrica dels Panyos (número 4 en el plànol), el Convent de Sant Francesc (número 5 en el plànol), que eren dipòsits de material de guerra.
- Les estacions de ferrocarril (El 19 de gener de 1939 els voltants de l'Estació del Nord van ser bombardejats i l'estació de Manresa-Alta va ser bombardejada) (números 6 en el plànol)
- Carreteres (Manresa – Calaf i la recta de Sallent van ser metrallades més d'una vegada)
- Ponts (sobretot del ferrocarril) (números 7 en el plànol)
- Casernes i centres de concentració republicanes (En el bombardeig del 21 de desembre de 1938 es van bombardejar les casernes del Carme i l'edifici de Sant Ignasi, que havia estat convertit en caserna) (númerps 8 en el plànol)
- Centraletes i línies elèctriques d'alta tensió (A la Pujada Roja,, la Font dels Capellans i la Companyia Anònima Manresana d'Electricitat) (números 9 en el plànol)



*Plànol on es veuen els llocs més cèntrics de la ciutat, que volien bombardejar.*

*Plànol extret del Google Maps i elaborat per Gemma Ribalta.*



*En aquest plànol es veu on van caure les bombes durant els dos bombardeigs de la ciutat.*

*Plànol extret del llibre Història Gràfica de Manresa, de l'editorial Parcir.*

### **Fotos d'alguns llocs bombardejats o bé que volien bombardejar a l'Annex.**

Els pilots dels avions sabien, que probablement, en bombardejar no tocarien els objectius, però que destruirien el voltant i causarien víctimes innocents de la població civil. Un cop acabada la guerra, les tropes franquistes, no van acceptar que havien sigut els responsables dels bombardeigs; així que molta gent que havia perdut part de la seva família, va haver de tirar endavant amb els seus propis recursos i sense cap tipus d'ajuda.

Els avions que van bombardejar Espanya durant la Guerra Civil van ser l'Aviación Hispania, la Legió Condor i l'Aviazione Legionaria, per tant, als italians i alemanys, els va servir per preparar la imminent Segona Guerra Mundial.

### **3.3. Precaucions antibombardeig i la construcció dels refugis**

Com he explicat al context històric, Manresa va ser una de les primeres ciutats a

proclamar la República l'any 1931, per tant estava en el bàndol contrari als nacionals. Així que l'1 de desembre de 1936, per acord del Consell Municipal, es va constituir la Junta de Defensa de la Població Civil. Aquesta Junta era constituïda pels caps dels departaments municipals de Defensa i Indústries de Guerra, de Sanitat, de Foment i Treball i de Seguretat Interior, l'arquitecte i l'enginyer municipal, alguns representants de la Creu Roja, del cos de bombers, de Telefònica i del Sindicat de Llum i Força.

El president de la Junta de Defensa era el conseller Ramón Sanz i el seu secretari era Aniceto León Garre, catèdric i també comissari de l'institut de segon ensenyament. Manresa va ser una de les primeres ciutats que va formar una Junta de Defensa.

Aquesta Junta es va voler centrar en dues tasques: la primera, en buscar llocs de la ciutat que en cas de bombardeig es poguessin fer servir com a refugis i en construir-ne de nous, i la segona, en fer un estudi sobre la prevenció i utilització de gasos i armes químiques.

Encara que no hi va haver atacs amb armes químiques la Junta de Defensa va decidir prendre moltes mesures, per si de cas. La junta va fabricar caretes antigàs a Manresa. Josep Batlló i Bragó, del Sindicat de Tècnics de Teixits de la UGT, es va encarregar de fer la part mecànica i el secretari de la Junta, Aniceto León es va encarregar de fer-ne la part química juntament amb el farmacèutic Antoni Esteve. El mes de juny de 1937 tothom que volgués una careta antigàs ja en podria adquirir una.

La Junta de Defensa va posar sirenes, llocs de vigilància per tota la ciutat i va acordar diverses mesures preventives, com ara obligar a la població a posar tires de paper engomat als vidres de les finestres, només es podia obrir el gas de la cuina a les hores de dinar i de sopar. Als bars, sempre que la Junta informés, s'havia d'engegar la ràdio, ja que van engegar una intensa campanya informativa perquè la població sabés com actuar en cas de bombardeig, no podien sonar alarmes o sirenes a les cases o a altres llocs, cada casa havia de tenir un responsable, etc.

La Junta va recomanar que en cas que les sirenes sonessin, tothom havia d'anar al refugi més proper al lloc on estiguessin o a casa seva però en cas que no hi hagués temps d'arribar, la gent s'havia d'estirar a terra, amb les mans darrere al clatell i un tronc a la boca, per tal que l'ona expansiva de la bomba no fes mal bé l'oïda.

La construcció de refugis era una de les tasques que va fer la Junta de Defensa de la Població Civil, l'any 1936, quan es va formar la Junta, es va dedicar a buscar llocs que poguessin funcionar com a refugis i buscar llocs on se'n poguessin construir més, per tal que tota la població de Manresa es pogués repartir pels diferents refugis en cas de bombardeig.

La tasca de la Junta va ser molt important, la gent que en formava part treballava desinteressadament i incansablement, encara que no tot va ser tan fàcil, ja que es van trobar amb diversos obstacles. Un d'aquests obstacles va ser l'econòmic, que va fer endarrerir i fins i tot, en alguns casos, va fer cancel·lar molts dels seus projectes, com la construcció de més refugis. Un altre d'aquests obstacles va ser la falta de mà d'obra i la falta de materials. Però el problema més seriós amb el que es van trobar va ser: l'apatia, la indiferència i l'excés de confiança dels manresans, van subestimar la tasca de la Junta i gairebé mai no van respondre a les seves crides. La població va girar l'esquena a la Junta, perquè realment creia que no seria bombardejada, que no hi havia cap mena de perill perquè estaven lluny del front. Però aviat es va veure que estaven equivocats i que potser sí que hi havia més perill del que es pensaven.

Tots els manresans d'entre 18 i 45 anys havien d'anar a treballar obligatòriament en la construcció de refugis quan els correspongués, la feina que havien de fer era de desenrunar en torns de 2 hores de durada. Els homes que hi faltaven havien de pagar, com a mínim, multes de 25 pessetes i el seu nom apareixeria publicat en una llista penjada al Casino, que en aquell moment, era on estaven col·locades les oficines de la Junta de Defensa, i inclús es podia arribar a escoltar la llista d'homes que faltava per la ràdio perquè tothom sabés que no estava ajudant a la construcció dels refugis.

Tot i aquestes mesures per aconseguir l'ajuda de la població, no hi havia gaire participació per part del poble i faltava metxa i detonadors. La situació econòmica de l'Ajuntament va obligar a suprimir les brigades eventuais de construcció, ja que s'havien malgastat els diners amb l'enderrocament de les esglésies, al començament de la Guerra. Això va afectar el desenvolupament dels refugis i a les tasques que la Junta tenia pensades fer continuar en marxa.

S'havien invertit 40.000 pessetes, en els refugis de Puigterrà i el del Parc de Bombers i es comptava que per seguir amb la construcció dels 2 refugis costaria 300.000 pessetes més. Després del ple municipal del 1937, que va ser quan es va discutir si calia continuar la construcció dels refugis o no, encara que hi havia regidors, com Felip Daniel, de la CNT, que creien que seguir amb la construcció dels refugis era malgastar els diners, ja que la ciutat no seria bombardejada, es va acabar decidint que calia continuar les obres, ja que en cas de bombardeig calia protegir els infants i la gent gran, així que gràcies al conseller Flor de Lis es van reprendre les obres del refugi antiaeri de l'antic Parc de Bombers.

A partir d'aquest moment, també es van començar a prendre més mesures i la Junta de Defensa cridava als responsables de cada casa perquè anessin a les oficines i s'assabentessin de totes les precaucions que calia tenir, de tots els passos que s'havien de seguir en cas de bombardeig, etc. Tot i així molts responsables de les cases no s'hi presentaven i van decidir fer públics els noms dels responsables que no s'havien presentat a les cartelleres del Passeig, en deien el nom a la ràdio, i van prendre d'altres mesures però tot i així, uns 400 responsables van seguir sense presentar-se a les oficines de la Junta de Defensa. El 7 de juny de 1937 hi va haver una mala interpretació entre les autoritats locals i van fer sonar les sirenes i alarmes, això va terroritzar bastant a la població, però igualment molta gent no va seguir les ordres de la Junta de Defensa i van marxar cap al camp, cap als afores de la ciutat i van intentar escapar.

L'any 1937 es va crear la Junta de Defensa Passiva de Catalunya, que era el màxim responsable de la protecció contra els bombardeigs a Catalunya, aquesta Junta de



Defensa volia prendre precaucions antibombardeig, començar la construcció de refugis, etc. El que volia la Junta de Defensa Passiva era crear-ne a totes les ciutats i pobles per tal que tots quedessin protegits dels possibles atacs aeris. A Manresa la nova Junta de Defensa Passiva es va crear el 26 d'agost de 1937 i en va ser presidida per Marcel Augés, també en formaven part el delegat del comandant militar a la plaça, el delegat del Cap d'Ordre Públic, l'arquitecte municipal, el delegat dels metges municipals, alguns tècnics, especialistes i representants de la UGT, ERC i CNT, el secretari va seguir sent el mateix que el de l'antiga Junta de Defensa, Aniceto León Garre. Quan es van tirar endavant tots els projectes que es volien fer, van veure que a Manresa, molts d'aquests projectes ja estaven començats. Com per exemple alguns refugis construïts a les estacions de tren, a Manresa alta, a la Companyia del Nord, i alguns veïns ja havien començat a construir refugis a les barriades.

Gràcies a aquesta Junta de Defensa Passiva es va aconseguir una subvenció del govern de la República i es van poder acabar els refugis de la ciutat.

L'any 1937 es va fer un primer cens que deia que Manresa tenia 205 refugis, i encara que molts eren cases particulars podien acollir més de 26.000 persones, els més grans eren els d'algunes fàbriques i magatzems. Aviat es van senyalitzar tots.

Alguns dels refugis de Manresa són:

- El Turó de Puigterrà (número 6 en el plànol)
- Parc de bombers (número 2 en el plànol)
- Estació de Manresa alta
- Estació de la Renfe (número 3 en el plànol)
- A l'actual pàrquing de la Reforma (número 4 en el plànol)
- A la Pujada Roja
- Al Poble Nou

- A l'escola Renaixença (número 1 en el plànol)
- Carrer del Balç i soterranis medievals al carrer Sobrerroca i Plaça Major, podien acollir a bona part de ciutadans del barri antic
- A la fàbrica Nova, podia acollir 1.600 ciutadans
- Als magatzems Jorba, hi cabien 1.050 persones
- A la farinera La Florinda, tenia capacitat per 1.000 ciutadans
- El túnel dels Ferrocarrils Catalans a Viladordis, podia acollir 3.200 ciutadans.
- A la fàbrica Pirelli (número 5 en el plànol)

**En els punts següents explicaré els refugis que he pogut anar a veure.**



*Mapa aeri de Manresa, tret del Google Maps. En vermell he marcat els refugis que he anat a veure.*

*Mapa extret de Google Maps i elaborat per Gemma Ribalta.*

### **3.3. 1. El refugi antiaeri de l'escola Renaixença**

Per poder entrar i fer fotos al refugi no vaig trobar cap tipus de problema, el meu tutor del

Treball de Recerca em va dir que des de la Regidoria de Cultura, si ho demanava, m'acompanyarien i m'obririen alguns dels refugis per fer fotos. Així ho vaig fer i la Mercè Argemí, tècnica de cultura de l'Ajuntament, em va acompanyar a visitar aquest refugi i el de l'antic parc de bombers, actualment a la Plaça Europa.

El refugi de l'escola Renaixença està situat sota del pati de l'escola, l'entrada del Refugi es troba al carrer del Canonge Montayà i actualment al costat de la porta hi ha un petit cartell explicant que allà hi ha la porta del refugi.

Aquest refugi és el més gran que es conserva, quan s'entra per la porta, has de girar a l'esquerra per trobar el passadís principal, això es troba en molts refugis, ja que feien com una doble paret, així si queia una bomba, al costat es podia frenar una mica l'ona expansiva, i així la gent de dins quedava més ben protegida.

A mesura que vas seguint el passadís principal hi ha diferents galeries, actualment se'n poden veure 3 o 4. Cada galeria mesura 16 passes de llargada x 4 passes d'ample, així que són bastant grans. Fins i tot, la primera galeria que es troba més a la dreta, per arribar-hi has de seguir el passadís principal i anar una mica a la dreta, perquè queda just darrere la porta però tapada per paret, hi havia lavabos, així que sabien que en cas de bombardeig la gent s'hi podia arribar a passar moltes hores.

En aquest refugi, com en tots els altres, la gent que hi anava no hi trobava res, així que si volien portar alguna cosa l'havien d'agafar de casa, o d'on vinguessin.

Actualment en aquest refugi hi ha molta humitat i això fa que no hi pugui haver llum, des de la regidoria de cultura em van dir que es volia mirar d'arreglar aquest problema i penso que estaria molt bé que s'arreglés perquè així estaria en més bones condicions, hi hauria llum i es podrien fer visites o utilitzar l'espai per algun altre ús.



*Entrada del refugi de la Renaixença. Fotografia feta per Gemma Ribalta.*



*Una de les galeries del refugi. Fotografia feta per Gemma Ribalta.*



*Entrada a una de les galeries del refugi. Fotografia feta per Gemma Ribalta.*



*Lavabos del refugi. Fotografia feta per Gemma Ribalta.*

**Més fotos del refugi a l'Annex.**

### **3.3.2. El refugi antiaeri de l'antic parc de bombers**

La porta d'entrada del refugi de l'antic parc de bombers està situada a l'actual Plaça Europa. El refugi queda situat entre les escales que pugen a la Plaça Milcentenari i la muralla del Carme, queda ben bé situat sota la Plaça Milcentenari.

Aquest refugi tenia capacitat per unes 711 persones, així que era bastant gran, encara que ara només es conserva la part de l'entrada perquè arriba a un punt on la continuació del passadís està tapiada.

A l'entrada del refugi hi ha una doble paret, per tal que si queia una bomba a prop i feia malbé la primera paret encara en quedés una altra de protecció, tot i que és possible que en cas que hagués caigut una bomba a tocar de la porta les dues parets n'hagueren sortit malmeses.

Després de la doble paret hi ha un passadís que segueix recte, en aquest refugi això és l'únic que hi ha, a diferència del refugi que he explicat abans, no hi ha galeries juntes al passadís i només és un sol passadís.

Aquí la gent quan hi anava tampoc hi trobava res, així que si volien portar alguna cosa, ho havien de portar de casa.

Actualment, en aquest refugi també hi ha humitat encara que no tanta com al refugi de la Renaixença i a més a més en aquest refugi hi ha llum. El terra que hi ha just a en entrar no es conserva gaire bé i hi ha un fals terra de fusta perquè la gent pugui entrar-hi sense tenir cap problema.

En aquest refugi antiaeri també hi ha una petita placa al costat de la porta del refugi on explica que allò va ser un refugi.

Aquest refugi, igual que el de la Renaixença, també me'l va ensenyar la Mercè Argemí, així que va ser fàcil de visitar i vaig poder fer fotos sense cap problema.



*Entrada al refugi de la plaça Europa. Fotografia feta per Gemma Ribalta.*



*Imatge de l'interior del refugi des de l'entrada. Fotografia feta per Gemma Ribalta.*



*Porta d'entrada al refugi. A la fotografia es veu com hi ha una doble porta, per evitar l'ona expansiva de la bomba. Fotografia feta per Gemma Ribalta.*



*Final del refugi. Fotografia feta per Gemma Ribalta.*

### **3.3.3. El refugi antiaeri de l'estació de la Renfe**

Aquest refugi antiaeri es troba a l'estació de la Renfe, al turó que hi ha darrere. Des de l'andana 4, on s'agafa el tren que va en direcció a Barcelona, es poden veure 3 entrades diferents. Dues de les entrades estan connectades però la tercera no, tot i que segurament abans sí que ho estaven les tres.

Dues de les entrades estan situades just davant de la via de tren, per tant es poden veure perfectament des de l'andana, una de les portes està mig oberta i si t'hi acostes, es veu com hi ha un passadís que entra cap dins del turó i de seguida gira cap a la dreta i cap a l'esquerra, però un cop hi entres no pots avançar, perquè està ple de carbó i no es pot

veure on acaben cap dels dos passadissos. Està construït així per fer com en els altres refugis, de doble protecció perquè en cas que caigués una bomba a tocar només es fes mal bé la primera paret, l'entrada del refugi està plena de bosses de carbó, així que ara deu tenir funció de magatzem pels d'ADIF. L'altra porta que es veu des de l'andana està tapada per una porta i està tancada amb cadenat.

L'altre porta que hi ha està situada al costat del turó, quan ja s'ha acabat l'estació. La porta del refugi està dins d'un tancat que els d'ADIF deuen fer servir de magatzem perquè hi ha senyals i altres ferros. Quan t'apropes més cap a la porta veus que també hi ha un passadís, aquest més estret que el de l'altre porta i de seguida gira cap a l'esquerra, sembla que han fet servir l'entrada del refugi de magatzem perquè quan vas caminant al llarg del refugi, vas trobant objectes.

Un cop hi entres hi ha un primer passadís que fa 5 metres de llarg, llavors gires a l'esquerra 1 metre i davant trobes un passadís d'uns 10 metres, més endavant gira a la dreta 2 metres i davant trobes un altre passadís de 2 metres de llarg. Després trobes un passadís de 4,5 metres de llarg, en aquest passadís hi ha una porta que segueix amb el refugi i una porta que va cap a l'exterior, que dóna a les vies del tren. Si segueixes caminant reufgi endins, trobes un passadís d'uns 20 metres i quan arribes al final hi ha una paret tapiada i una altra enrunada. Aquests passadissos mesuren 1,90 metre d'alçada i 1,20 d'amplada més o menys.

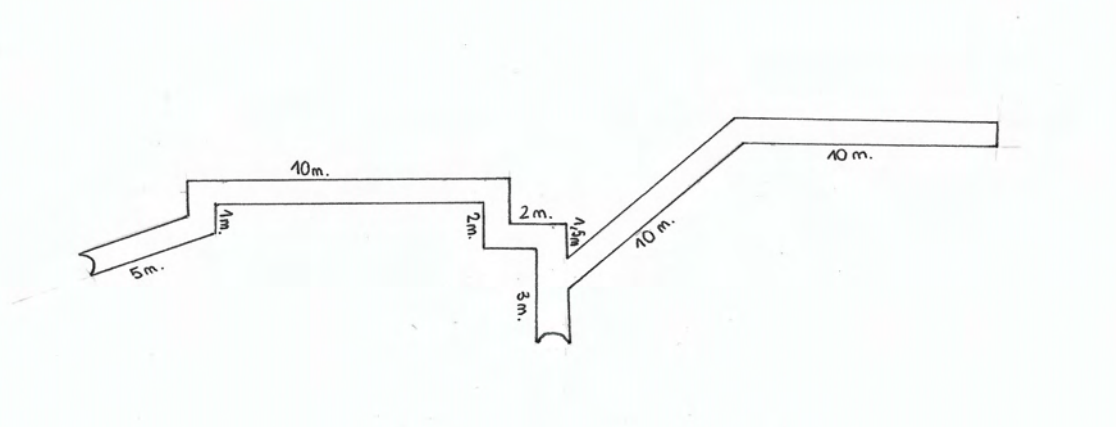

*Dibuix del plànol del refugi. Dibuix elaborat per Gemma Ribalta.*



El refugi és bastant gran, però en aquella època si estava tot connectat, encara ho devia ser més. En aquest refugi no hi havia entrat ningú abans que jo fes el treball, per tant abans d'entrar no sabia en quines condicions estaria. Està construït amb volta i es conserva bastant bé. No hi ha llum i al principi tampoc gaire humitat, però a mesura que vas avançant pel passadís cada vegada hi ha més humitat.

Per anar a veure aquest refugi vaig tenir bastants problemes, perquè com que el refugi es troba dins la propietat privada d'ADIF vaig haver de demanar un permís per poder anar i que em deixessin acostar, fer fotos i entrar-hi. Em van trucar des d'ADIF i em van donar permís per anar i acostar-m'hi i fer fotos però no em van donar permís per entrar-hi perquè no hi havia entrat ningú i no sabien quines eren les condicions en les quals es trobava el refugi.

El dia que hi vaig anar em van acompanyar, el meu tutor del Treball de Recerca, el Pere Gasol i la Mercè Argemí. Quan vam ser allà, no ens hi volien deixar acostar, em van dir que havia de fer les fotos des de l'andana i que no podia creuar la via perquè necessitava un altre permís dels mossos. Gràcies a un dels vigilants, que em va acompanyar, vaig poder creuar les vies i em vaig poder acostar i fer fotos a les portes del refugi. A l'última porta com que està envoltada per una balla d'ADIF, que està tancada amb un cademat, aquest vigilant va mirar si tenia la clau, me'l va obrir i em vaig poder acostar a fer-li fotos de prop i vaig poder veure el que hi havia dins.

Aquest mateix vigilant ens va explicar que hi ha uns forats a la roca del turó i que allà és on s'amagaven els franciradors per metrallar.

Més tard, vaig tornar a demanar permís per entrar dins del refugi però em van dir que si ho demanàvem des de l'Ajuntament, seria més fàcil aconseguir-ho. Vaig parlar amb la tècnica de cultura, la Mercè Argemí, i ella ho va tramitar tot. I finalment, des d'ADIF ens van donar permís per poder-hi entrar. El dia que hi vam anar va venir un dels responsables d'ADIF per obrir-nos les portes i hi vam entrar.



*Una de les portes d'entrada al refugi. Fotografia feta per Gemma Ribalta.*



*Una de les entrades al refugi. Fotografia feta per Gemma Ribalta.*



*La part de dins del refugi de la fotografia anterior. Fotografia feta per Gemma Ribalta.*



*Una altra porta d'entrada al refugi.  
Fotografia feta per Gemma Ribalta.*



*La mateixa entrada de la  
foto anterior, vista des de  
dins del refugi. Fotografia  
feta per Gemma Ribalta.*



*Tercera porta d'entrada al refugi.  
Fotografia feta per Gemma Ribalta.*



*Interior del refugi vist des de la tercera entrada.  
Fotografia feta per Gemma Ribalta.*



*El refugi per dins.  
Fotografia feta per Gemma Ribalta.*



*Un dels passadissos del refugi.  
Fotografia feta per Gemma Ribalta.*



*Una part de la paret de dins del refugi.  
Fotografia feta per Gemma Ribalta.*



*Final de la part del refugi que es conserva.  
Fotografia feta per Gemma Ribalta.*



*El refugi de la Renfe complet. Fotografia feta  
per Gemma Ribalta.*

**Més fotografies a l'Annex.**

### **3.3.4. El refugi antiaeri de la Reforma**

El refugi antiaeri de la Reforma, actualment es troba dins del pàrquing de la mateixa plaça. Quan vam arribar allà, des de la planta 0 del pàrquing vam pujar un pis i allà vam trobar la porta. En aquella època el refugi es trobava dins la balma que es troba sota de la Seu, per tant a l'hora de la construcció del refugi, van aprofitar l'espai de la balma per situar-hi el refugi.

En entrar hi ha un passadís que entra balma endins, es veu de seguida que has entrat dins la balma pel tipus de pedra que es veu tant al sostre com a terra. El passadís, de seguida es bifurca cap a la dreta i cap a l'esquerra, per tal que si queia la bomba a prop, hi hagués més protecció i no arribés l'ona expansiva dins del refugi. Pel que es veu el refugi no era massa gran, no sé si del que es conserva hi havia una continuïtat o no. L'entrada del refugi no és massa alta, per tant una persona no hi cap dreta, però a mesura que vas entrant a dins es va guanyant alçada i ja et pots aixecar. Pel que he pogut calcular hi devien cabre unes 200 persones més o menys.

Actualment, en aquest refugi no hi ha llum i hi ha molta humitat i pel que sembla tampoc té cap utilitat.

Per poder entrar al refugi per anar-lo a veure vaig haver de demanar permís a l'Ajuntament i des d'allà es van posar en contacte amb la persona encarregada del tema, vaig quedar amb ella al pàrquing de la Reforma, em va obrir la porta del refugi antiaeri, me'l va ensenyar per dins, em va deixar fer fotos i em va explicar el que sabia del refugi.



*Entrada al refugi. Fotografia feta per Gemma Ribalta.*



*Interior del refugi. Fotografia feta per Gemma Ribalta.*



*Interior del refugi. Fotografia feta per Gemma Ribalta.*



*Interior del refugi. Fotografia feta per Gemma Ribalta.*

**Més fotografies a l'Annex.**

### **3.3.5. Refugi antiaeri de la fàbrica Pirelli**

El refugi antiaeri de la fàbrica Pirelli, es troba dins de la fàbrica, exactament sota de l'actual edifici d'oficines.

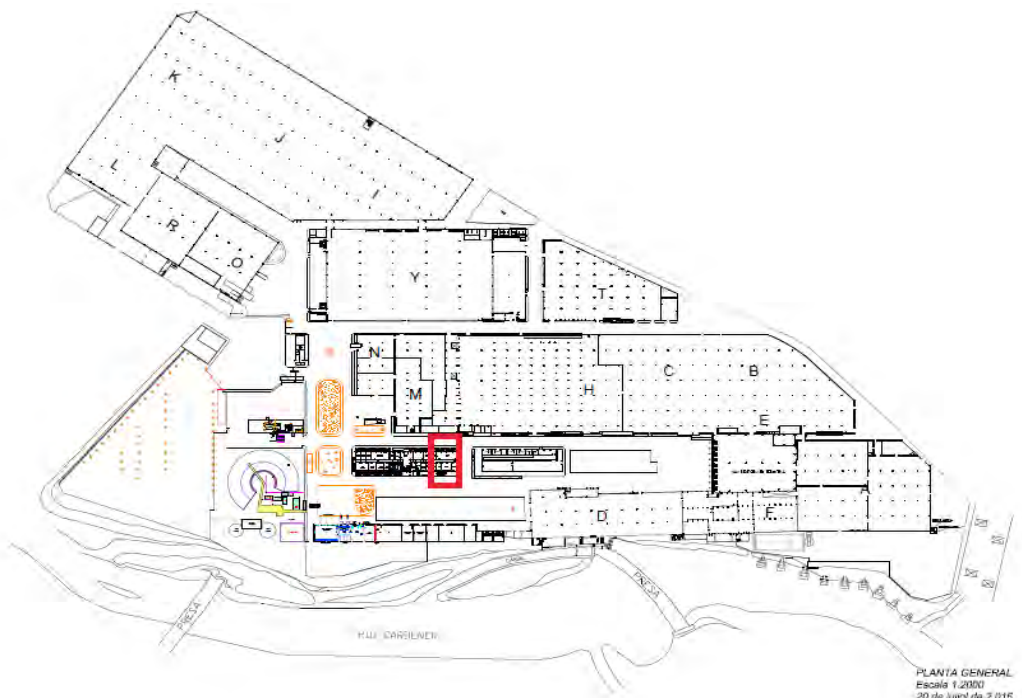

*Plànol on es veu tota la planta actual de la fàbrica Pirelli. La situació del refugi està marcada en vermell.*

*Plànol entregat per Pere Artigas, responsable d'HSE i Serveis de la fàbrica.*



Aquesta fàbrica es va obrir a finals del segle XIX com a fàbrica de barrets, per aquesta raó la zona que ocupa la fàbrica i els voltants és conegut com el «camp de barrets», que va ser bombardejada en el primer bombardeig que hi va haver la ciutat. La fàbrica després va passar a fabricar soles per sabates. L'any 1917 la fàbrica Nacional va començar a fer pneumàtics per la zona i aquesta va ser la primera fàbrica de pneumàtics de tot l'estat. L'any 1924 Pirelli, una indústria fundada a Milà per Joan Baptista Pirelli el 1872, va comprar el 51% de les accions de la fàbrica, i així s'encarregava de la direcció de la nova empresa que va passar a ser la fàbrica Nacional Pirelli Sociedad Anónima Fábrica Española de Neumáticos, però va seguir sent una fàbrica nacional. La fàbrica Nacional aportava a la Societat els terrenys, edificis i maquinària i Pirelli aportava patents i el coneixement del procediment de fabricació.

L'any 1926 el rei Alfons XIII, acompanyat pel dictador Primo de Rivera van visitar la fàbrica, que llavors tenia quaranta treballadors, a més a més en aquella època també hi fabricaven espadenyes amb soles de goma, marca nacional, a part de càmeres d'aire per a vehicles. Durant la dècada del 1920 al 1930 aquesta indústria va ser molt important per al progrés industrial i econòmic de la ciutat i de la comarca del Bages. Durant la Guerra Civil, la fàbrica va continuar la producció ininterrompudament. He pogut esbrinar que la Pirelli es va col·lectivitzar durant la Guerra, ja que en el diccionari biogràfic del moviment obrer dels Països Catalans posa que durant la revolució del 1936, els treballadors de la fàbrica van elegir com a director a Joan Ricarte, un dirigent anarcosindicalista que feia d'obrer a la mateixa fàbrica, també va formar part del Consell Municipal de Manresa des del 31 de maig de 1938 fins al final de la Guerra.

La fàbrica va tenir molt èxit i a finals dels anys 30 el seu nombre de treballadors ja s'apropava als 400. Després dels danys que hi va haver a la fàbrica de Vilanova durant la Guerra Civil, la fàbrica de Manresa es va fer responsable temporalment de la producció de bosses d'aigua calenta i mànegues. La primera gran expansió que hi va haver de la fàbrica de Manresa l'any 1950 i llavors la fàbrica va arribar a tenir uns 700 treballadors. Però durant els anys 1960 i 1970 va ser quan hi va haver l'expansió més gran de la fàbrica, en aquests anys la plantilla va arribar a superar els 2.000 treballadors. La fàbrica va tancar definitivament, 85 anys després de la seva implantació a Manresa, el desembre

de l'any 2009.

Durant la dictadura franquista, igual com a altres fàbriques, es va aplicar la política paternalista i un cop finalitzada la jornada laboral es realitzaven activitats esportives i de lleure, com per exemple, tennis taula, escacs, concursos de fotografies, etc. Per Nadal es repartien regals pels fills dels treballadors i també es va posar a disposició dels treballadors una biblioteca que es trobava al carrer Àngel Guimerà.

Com he dit abans, durant la Guerra Civil a la fàbrica es va seguir treballant sense interrupcions i podria ser que a part de la producció de pneumàtics també es produïssin rodes pels avions militars.

El refugi de la fàbrica es va fer l'any 1938 i es va acabar pocs mesos abans que hi hagués el primer bombardeig a la ciutat. Pel que sembla, el plànol del refugi està firmat per un dels directius italians de la fàbrica. Suposo que els directius de la fàbrica en veure que la ciutat tenia possibilitats de ser bombardejada van afanyar-se a construir un refugi perquè en cas que fos així els treballadors es poguessin amagar allà i quedar fora de perill. Quan es va construir el refugi encara no estava construït l'actual edifici d'oficines i no hi havia res a sobre, el refugi estava situat entre l'antic edifici d'oficines, la part de la fàbrica encarregada del tèxtil i la part de la fàbrica on es feien les càmeres. Per tant, estava situat al mig d'on es trobava la major part de treballadors perquè en cas que hi hagués alguna emergència els treballadors poguessin arribar-hi ràpid.

Afortunadament, aquest refugi està documentat i hi ha plànols on posa les dimensions, mesura 26 metres de llargada, està partit en dos i cada una d'aquesta part fa 3 metres d'ample més el mur de 80 cm que separa les dues parts. Mesura 2 metres i 50 cm d'alçada però està a 5 metres i 70 cm per sota del nivell del carrer. Antigament hi havia dues portes però ara una està tapiada. L'única entrada que queda és per una escotilla des d'un dels carrers de la fàbrica, quan hi entres et trobes unes escales que baixen, a l'època que es va construir el refugi aquestes escales arribaven a peu del carrer i no s'havia d'entrar pel mateix lloc per on s'entra ara. Aquestes escales de seguida giren cap a la dreta i segueixen baixant quan arribes al final l'entrada queda a la dreta i des d'allà es

veuen les dues parts separades del refugi. Al final de la segona part del refugi, actualment hi ha un pou, però quan es va construir el refugi allà hi havia un lavabo.

Aquest refugi és bastant gran per tant devien cabre gairebé tots els treballadors, no se sap ben bé quanta gent hi cabia però pel que sembla hi podien arribar a cabre 300 persones.

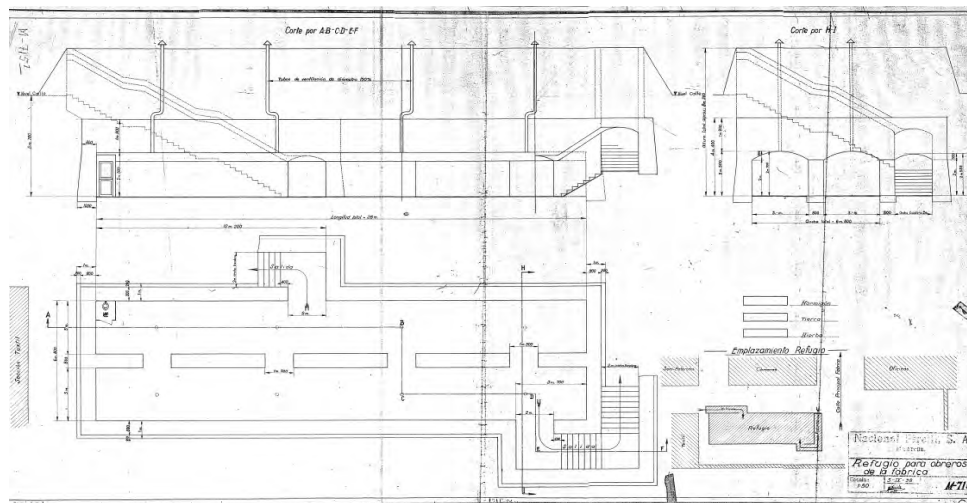

*Plànol del refugi antiaeri de la fàbrica Pirelli.*

*El plànol me'l va entregar el Pere Artigas, el responsable d'HSE i Serveis de la fàbrica.*

Avui en dia, aquest refugi està molt ben conservat. Quan els directius de la fàbrica van descobrir que hi havia un refugi i van trobar els plànols, van voler entrar-hi i es van trobar tot el refugi ple d'aigua, ja que allà dins hi neix aigua. El van netejar i arreglar i durant uns 3 o 4 anys el van estar fent servir de dipòsit d'aigua, bombaven l'aigua del riu per guardar-la allà. Però fa poc temps que van veure que van començar a sortir esquerdes i van decidir treure l'aigua de dins del refugi. Van decidir netejar-lo, arreglar-lo i es van gastar molts diners per posar-lo en condicions adequades, es va treure tota l'aigua, tot el fang que hi havia, es va arreglar el pou que hi ha dins del refugi per tal que porti l'aigua que neix de dins cap a fora i actualment només hi ha un orifici de ventilació que dóna a l'exterior.

Totes aquestes obres d'adequació del refugi per tal que es conservi en bon estat han

acabat fa molt poc temps, i ara des de la fàbrica estan disposats a programar alguna visita per tal que es conegui el refugi, ja que molts dels treballadors que hi van treballar després de la Guerra Civil no saben de l'existència d'aquest refugi.

Per anar a visitar el refugi em vaig posar en contacte amb la fàbrica Pirelli i des d'allà el Pere Artigas, el responsable d'HSE i Serveis, es van posar en contacte amb mi i em van convidar a anar-hi. Em van dir que em deixarien fer fotos i que m'ensenyarien els plànols. La veritat és que des de la fàbrica m'han ajudat molt, m'han passat fotografies del refugi quan el van trobar i m'han explicat tot el que en saben.

A més a més, vaig poder trobar un testimoni, resident de la residència Sant Andreu, en Jaume Bardenas, que hi va treballar després de la Guerra Civil. Va poder entrar a treballar allà perquè quan va venir a viure a Manresa va conèixer una família de pagès i els hi va dir que no tenia feina. La família havia amagat el subdirector de la fàbrica durant la Guerra, ja que els grans propietaris, igual que els capellans i monges, durant la Guerra van ser perseguits pels republicans perquè estaven a favor dels nacionals. Així que li van dir que parlarien amb ell i si no havia estat involucrat en res de política gaire bé segur que podria treballar-hi, i al cap d'un mes ja hi treballava. També em va dir que al principi no guanyaven gaires diners, en tres mesos guanyaven 96 pessetes a la setmana. Va entrar a treballar-hi de jove i en va sortir de gran, ja que hi va estar treballant durant 34 anys.

Encara que hi va estar treballant 34 anys li vaig demanar si sabia de l'existència del refugi i em va contestar que no, per tant els treballadors que van entrar després de la Guerra no sabien que allà hi havia sigut construït un refugi antiaeri.



*En aquesta foto es veu l'escotilla d'entrada al refugi. Fotografia feta per Gemma Ribalta.*



*En aquesta foto es veu la continuació de les antigues escales del refugi que portaven al carrer. Foto feta per Gemma Ribalta.*



*Aquestes són les escales que baixen cap al refugi. Foto feta per Gemma Ribalta.*



*L'altre galeria del refugi. Fotografia feta per Gemma Ribalta.*



*En aquesta foto es veu una antiga entrada del refugi, que actualment està tapiada. Foto feta per Gemma Ribalta.*



*En aquesta foto es poden veure perfectament els 80 cm de paret que hi ha al refugi. Foto feta per Gemma Ribalta.*



*En aquesta foto es veu un pou que han construït actualment per treure l'aigua que hi neix. Quan van construir el refugi aquí s'hi trobaven els lavabos. Foto feta per Gemma Ribalta.*



*En aquesta foto es veu el refugi ple d'aigua, ja que quan el van trobar estava en aquestes condicions i posteriorment el van fer servir de dipòsit.*

*Fotografia feta pels directius de la fàbrica Pirelli.*



*Imatge on es veu com van treien l'aigua de dins del refugi.*

*Fotografia feta pels directius de Pirelli.*

### **Més fotografies a l'Annex**

#### **3.3.6. El refugi antiaeri del Turó de Puigterrà**

Aquest refugi antiaeri es troba sota del Turó de Puigterrà, ocupa tot o gairebé tot el turó per sota. Per tant, era un refugi molt gran, tenia capacitat per unes 2.100 persones.

En aquest refugi no hi he pogut entrar, perquè no està en gaires bones condicions i és perillós entrar-hi i perquè tampoc queden gaires entrades al refugi, però tot i així vaig acostar-m'hi per fer fotos a una de les entrades que queden.

Vaig trobar un testimoni, el Ramon Coma, que em va explicar que ell de petit hi va entrar una vegada per jugar, el que recorda es que estava tot fosc i va sortir de seguida perquè li va fer por. Però em va explicar que li va semblar que hi havia un passadís molt llarg que anava turó endins.





*Entrada al refugi. Fotografia feta per Gemma Ribalta.*

### **3.3.7. Altres refugis de la ciutat**

En aquest punt posaré imatges de dos refugis més de la ciutat. El primer dels refugis que hi posaré és el de l'estació de tren de Manresa Alta i el segon és el de la plaça Sant Domènec.

Els poso en aquest punt perquè en el cas del primer refugi no m'han donat permís, des de la Generalitat, per acostar-m'hi. Per tant, he hagut de fer les fotos des de lluny. Aquest refugi es va construir a les vies del tren de l'estació de Manresa Alta, no es troba a l'estació sinó que anant en direcció cap a la Torre Alberti, ja que s'hi troba just a sota.

El segon refugi, el de la Plaça Sant Domènec, actualment no es conserva però he trobat algunes imatges del refugi a l'època de la Guerra.



*Entrada al refugi de l'estació de Manresa Alta. Fotografia feta per Gemma Ribalta.*



*Refugi de la Plaça Sant Domènec. Imatge extreta de la pàgina web Història de Manresa.*

### **3.4. La visió dels refugis per part dels manresans a l'època i actualment**

Com he explicat en el punt anterior, va ser bastant complicat obtenir l'ajuda de la població en la construcció dels refugis, ja que creien que no hi havia perill de bombardeig perquè estaven lluny del front de guerra i pensaven que no els atacarien.

Encara que des de la Junta de Defensa van intentar cridar l'atenció dels ciutadans més d'un cop, van intentar buscar diferents maneres per tal que la població ajudés, que es creguessin que tenien la possibilitat de ser atacats, no tothom s'ho va creure.

Per tal d'obtenir més informació de la visió dels manresans de l'època he buscat diferents testimonis que em poguessin parlar de la seva experiència. Per buscar aquests testimonis he anat a diferents residències, a la residència Montblanc, a la residència Sant Andreu i al Casal per la gent gran, per tal de trobar persones que haguessin viscut l'època.

Els homes que he trobat van haver d'anar a la Guerra. Per tant, no van estar a la ciutat durant l'època dels bombardeigs i no em van poder explicar gaire cosa, però vaig trobar dues dones, la Conxita Mataró i la Montserrat Ratera, de la residència Sant Andreu, que em van poder explicar la seva experiència durant la Guerra.

Els tres residents que vaig anar a veure a la Residència Sant Andreu, la Conxita Mataró,

la Montserrat Ratera i el Jaume Bardenas, els tres van estar d'acord que la Guerra, va ser dura, però no tant com la postguerra, ja que durant la postguerra es va passar molta gana, cosa que durant la Guerra no tanta. Tots tres també estan d'acord en el fet que en els dos bàndols de la guerra es van cometre moltes atrocitats i que tant un bàndol com l'altre van fer coses mal fetes, ja que els nacionals van bombardejar ciutats i van matar a molta gent innocent però els republicans també van matar molta gent innocent, sobretot gent de l'església.

En el cas de la Montserrat Ratera, ella vivia a pagès i durant els bombardeigs estava a casa dels seus avis a Casserres perquè aquí a Manresa anaven molts curts de menjar i allà dalt en tenien una mica més. Però tot i això el seu pare es va quedar a Manresa i recorda que el seu tiet li deia que la ciutat havia sigut bombardejada i que havien bombardejat el lloc on treballava el seu pare però que el seu pare estava bé, que no li havia passat res, que no havia de patir per ell.

En el cas de la Conxita Mataró, ella sí que va viure la Guerra a la ciutat, vivia a prop de la muralla del Carme, i al viure en un lloc cèntric, ja des del principi de la guerra van haver d'acollir militars a casa seva i no els pagaven res. Pel que em va explicar, durant la Guerra van acollir a bastants militars i alguns amb bastant qualificació, capitans, etc. i això els feia agafar por però tot i això no van passar la guerra gaire malament, van patir però en diverses ocasions em va remarcar que va ser molt pitjor la postguerra. Fins i tot em va explicar que un dels militars que havien tingut a casa li deien «l'assistent» perquè li demanaven que els hi anés a buscar menjar, però sense dir que era per ells i ell ho feia.

Tant la Conxita com la Montserrat em van dir que ningú de la seva família havia anat a construir refugis, però la Conxita em va explicar una anècdota d'un dels bombardeigs de la ciutat. A la plaça Valldaura, on hi ha l'actual edifici del Sielu, durant la Guerra era on es trobava la FAI, els anarquistes, i hi van fer unes trinxeres amb la funció de refugi antiaeri. En un dels bombardeigs, ella hi va anar i des d'allà va veure explotar una bomba. Des de la trinxera va veure com la llançaven, va sentir el xiulet que va fer en caure i es va espantar tant que es va posar a plorar. Un senyor que tenia al costat li va dir que no plorés, que estigués tranquil·la, que la bomba no els tocava a ells, i així va ser. Els

nacionals volien llançar la bomba sobre la FAI però aquesta es va decantar i va caure al fons del carrer Barreres.

El Jaume, tot i no haver estat aquí durant els bombardeigs de la ciutat, em va explicar que la gent va passar molta por pels bombardeigs. Em va explicar que la Mion va ser bombardejada i en caure la bomba allà va fer unes esquerdes en una casa i em va dir que actualment aquestes esquerdes encara es poden veure, però he intentat esbrinar a on es troba la casa i no he sabut trobar-la, per tant, podria ser que ja no es conservés.

Tant la Montserrat com la Conxita em van dir que de l'època recorden que ensorraven els ponts de la ciutat per tal que si els feixistes arribaven, triguessin més a poder entrar, em van explicar que aquell pont que actualment va de la plaça de la Reforma a l'estació de la Renfe no hi era. En aquella època, allà hi havia un pont molt estret, que només hi passava una persona. I aquell pont va ser construït a l'època de la postguerra per nens de 18 anys que els nacionals havien fet presoners i per presos polítics.

Vaig trobar un altre testimoni, és una dona de 86 anys i es diu Teresa, no em va voler dir el cognom, així que només sé el seu nom, he arribat a la conclusió de que no em va coler dir el nom perquè encara hi ha una certa por, entre els més grans, a la repressió. Ella em va explicar que quan la Guerra va començar només tenia 6 anys i que quan va acabar en tenia 9, però tot i així hi ha coses que em va dir que són impossibles d'oblidar. Em va explicar que ningú de la seva família havia anat a construir refugis i que ella tampoc va anar mai a cap però sí que havia estat en unes trinxeres que van construir al carrer Barcelona, ja que el refugi que quedava més a prop de casa seva era el del Turó de Puigterrà, però com tot i això els hi quedava bastant lluny i la seva àvia no podia caminar gaire, perquè estava bastant feixuga, quan hi havia alarmes de bombardeig es quedaven a casa tancats en una habitació. Em va dir que pel que explicaven a ella ja li estava bé quedar-se a casa perquè a dins dels refugis es creava un ambient desesperador, els nens estaven tots plorant, podien arribar-se a estar moltes hores dins i no hi havia menjar, ni a molts refugis tampoc hi havia lavabos.

També em va explicar que a tots els nens anaven amb un fil o un tros de beta posat al coll

amb un tronquet enganxat i cada cop que sentien les alarmes se'l posaven a la boca, perquè en altres ciutats deien que a causa de les bombes se'ls hi podia tallar la llengua, i pel que vaig veure en el documental «D'entre el soroll i el silenci», això també evitava que l'ona expansiva de la bomba et fes explotar els pulmons o et fes mal bé els timpans de les orelles.

La Teresa em va explicar una anècdota que recorda molt bé, em va explicar que hi havia els antiaeris que se situaven en alguns punts de la ciutat, com per exemple al Puig Berenguer o a la Torre Cechini, una torre que es trobava al cap d'amunt del carrer Barcelona i un dia que ella estava amagada a les trinxeres del mateix carrer va veure com gairebé els antiaeris van fer caure un avió però al final, l'avió se'n va poder en sortir i escapar i a partir d'aquell dia ja van tenir més compte quan venien.

Una altra cosa que em va explicar que Teresa, és que a l'Escorxador del Poble Nou s'hi trobava el polvorí i aquesta era una de les coses que volien tocar els nacionals amb els bombardeigs sobre la ciutat, però que no van arribar a tocar mai, i sort perquè si hi hagués caigut una bomba, tot el barri del Poble Nou avui no seria com és. També em va explicar que els aviadors nacionals tenien tanta informació de la ciutat gràcies els espies que hi tenien.

Em va dir que una cosa que recorda molt bé són els avions que ells anomenaven «La PAVA», aquests avions vigilaven la ciutat i poc després que passessin ja venien la resta d'avions per bombardejar, la Teresa em va dir que avui dia quan a vegades veu algun avió que vola baix ha de mirar-lo dues vegades perquè a vegades es pensa que són ells, així que es podria dir que tot i tenir només 6 anys quan va començar la Guerra, devia passar molta por perquè 80 anys després encara ho recordi.

La Mercè Bartomeus, del Centre de Dia Sant Francesc, em va explicar que quan va començar la Guerra tenia 3 o 4 anys però recorda que cada cop que sonava la sirena, anaven corrents cap al refugi que hi havia a prop de la carretera de Vic, ja que era el que quedava més proper a casa seva, el refugi es trobava a on hi havia el col·legi de les monges, que van haver de marxar a principis de la Guerra. Recorda que dins del refugi

els més grans posaven un tronc a la boca als més petits i els agafaven amb força perquè no tinguessin por, però ella em va explicar que estava amb altres nens i que no tenia gaire por. Hi havia molt silenci dins del refugi, que a vegades, es trencava pels plors d'algun nen o pel soroll d'alguna bomba.

També em va explicar que un dia es van arribar a passar moltes hores dins del refugi, fins que el seu avi hi va anar i els va dir que ja estaven fora de perill.

Un dels bombardeigs que va marcar a la Mercè, va ser el de la carretera del Pont de Vilomara, ja que allà va perdre la vida l'Ignasi Corrons i Lladó, un amic de la família.

La Isabel Morales, del mateix Centre de Dia, em va explicar que la seva família tenia un refugi al subterrani de casa i cada cop que sonaven les sirenes s'hi posaven dins.

Amb tots els testimonis que vaig parlar del Centre de Dia, amb la Mercè Bartomeus, la Isabel Morales, la Teresa Bantia, la Pilar Guitart, l'Elvira Puig, l'Antònia Tapia, l'Andalesio Centelles i la Montserrat Colomé, estaven d'acord que durant la Guerra va sorgir una cosa bona, la cooperació entre veïns i famílies, compartien tot el que tenien fent que tothom fos igual. Això els ajudava a seguir dia a dia. Però, tot i això, hi havia moltes enveges, la gent s'acusava entre ella, com per exemple, en el cas del tiet de l'Antònia Tapia. El seu tiet era republicà, una mica problemàtic, un conegut, per enveja, el va denunciar i al cap de molt poc temps el van executar.

## **ENQUESTA**

El que jo volia saber sobre la població actual de Manresa és si coneix l'existència dels refugis antiaeris, si en sabia situar algun i si en sabrien dir el nom o el lloc d'algun, per això vaig decidir fer una enquesta, i la vaig separar per edats per saber si l'edat influeix a saber més o menys sobre els refugis.

L'enquesta l'han respòs 125 manresans, 80 dels quals tenen menys de 20 anys, 15 persones tenen entre 20 i 40 anys i 30 persones tenen més de 40 anys. Per fer arribar aquesta enquesta al màxim de manresans possibles, primer de tot, vaig crear l'enquesta

amb els formularis de Google i després la vaig enviar via "Whatsapp".

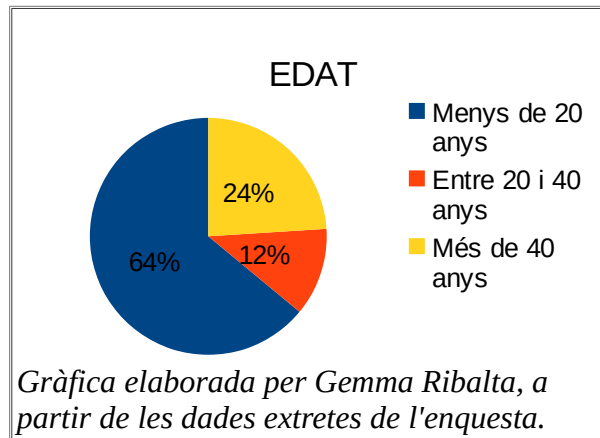

De les 80 persones menors de 20 anys, 53 persones saben de la construcció dels refugis antiaeris de Manresa i 27 no. De les 15 persones d'entre 20 i 40 anys 14 saben de la construcció dels refugis i 1 no. I de les 30 persones majors de 40 anys 26 saben de la construcció de refugis i 4 no.

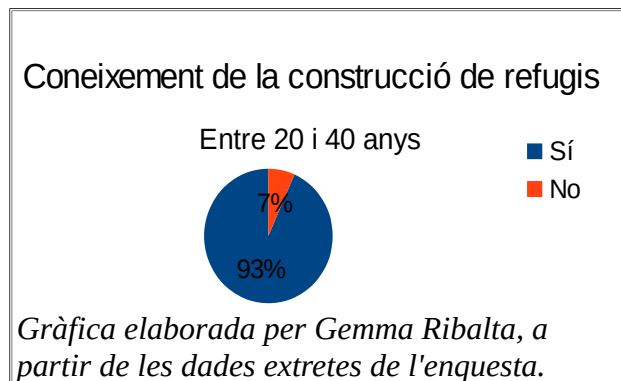
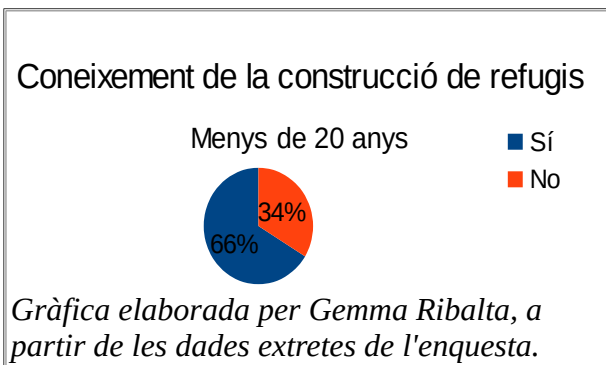

### Coneixement de la construcció de refugis

Més de 40 anys

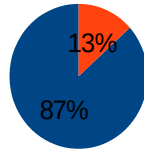

■ Sí  
■ No

*Gràfica elaborada per Gemma Ribalta, a partir de les dades extretes de l'enquesta.*

### Coneixement de la construcció dels refugis

Menys de 20 anys

Entre 20 i 40 anys

Més de 40 anys

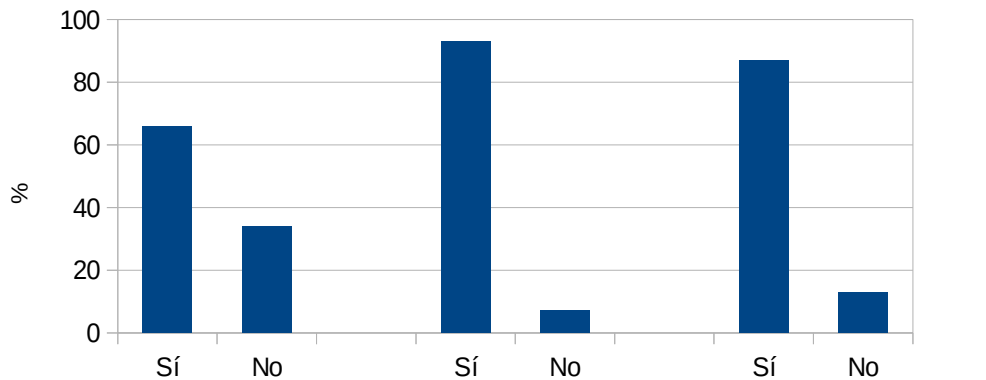

*Gràfica elaborada per Gemma Ribalta, a partir de les dades extretes de l'enquesta.*

Per tant, es podria dir que més de la meitat dels manresans menors de 20 anys saben que durant la Guerra Civil Espanyola es van construir refugis antiaeris a la ciutat. Dels manresans que tenen entre 20 i 40 anys, gairebé tots els que ha respòs l'enquesta saben que es van construir refugis antiaeris a la ciutat. I de majors de 40 anys també gairebé tots saben de la construcció de refugis. Però els joves són els que menys coneixement tenen dels refugis.

De les 53 persones menors de 20 anys que sabien de la construcció dels refugis antiaeris 36 en sabrien situar algun i 17 no. De les 14 persones d'entre 20 i 40 anys, 7 sabrien



situar algun refugi i 7 més no. I de les 26 persones de més de 40 anys, 21 sabrien situar-ne algun i 5 no.

Dels 36 menors de 20 anys que sabrien situar refugis 17 persones en sabrien situar només 1, 11 dues i 8 persones 3 o més.

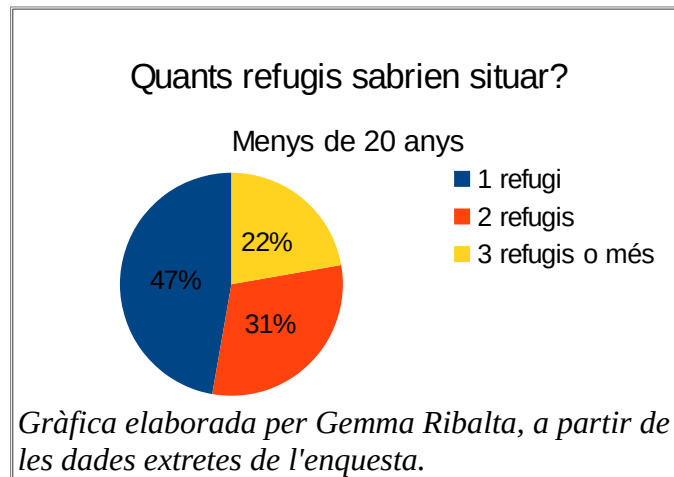

Dels 7 manresans d'entre 20 i 40 anys que saben on es troben els refugis, dos en sabrien col·locar 1, 1 persona sabria col·locar-ne 2 i 4 persones sabrien situar-ne 3 o més.

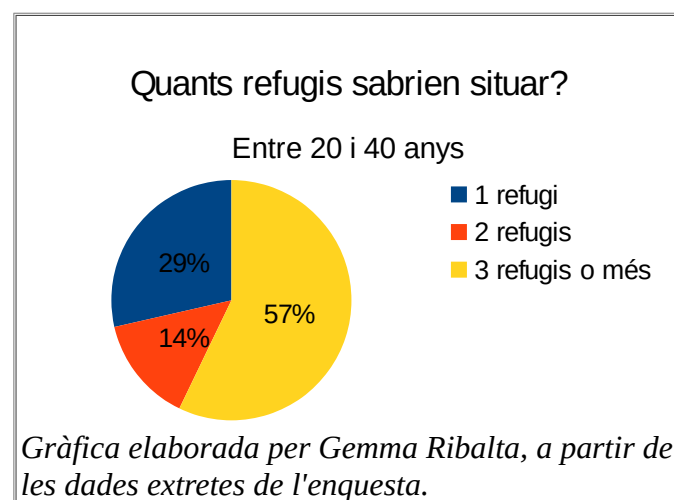

Dels 21 manresans de més de 40 anys, 10 persones sabrien situar 1 refugi, 7 persones

sabrien col·locar-ne 2 i 4 sabrien situar-ne 3 o més.

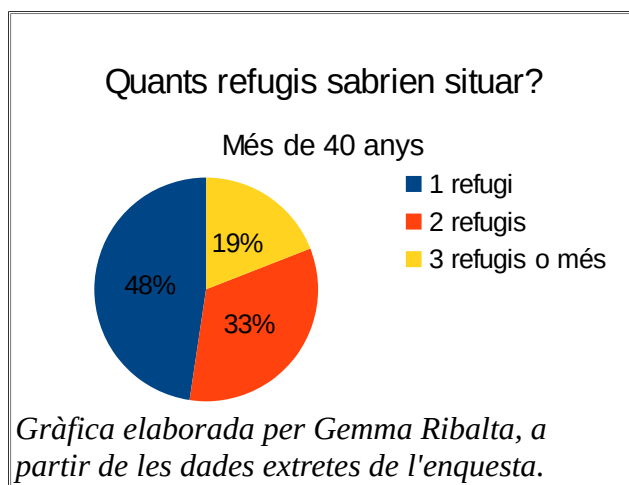

Alguns dels refugis més coneguts pels manresans són els següents: El de la Renaixença, el de la plaça Europa, el de la plaça Sant Domènec, el de sota la muntanya de Puigterrà, el de l'estació de la RENFE, el de l'estació de Manresa – Alta.

**Totes les dades de l'enquesta estan a l'Annex.**

## **4. LES ESGLÉSIES A MANRESA**

### **4.1. Rebel·lió contra l'església a Manresa**

Quan va començar la Guerra Civil, la part més radical del bàndol republicà, encara que no tothom hi estigués d'acord, va dur a terme l'enderrocament de les esglésies i l'atac a objectes d'art, també va matar a molts capellans, monges i altres càrrecs eclesiàstics, arreu de Catalunya. A Manresa i als voltants van morir unes 52 persones relacionades amb l'església. L'anticlericalisme va esclatar a causa del gran poder que tenia l'església. A les zones republicanes inicialment el poder de l'estat va desaparèixer. A causa d'això a Catalunya es va perdre una gran part del patrimoni gòtic, renaixentista i barroc.

En el cas de Manresa el 22 de juliol de 1936, hi havia molt desordre i molta confusió i durant 7 dies es va produir el saqueig i la destrucció contra edificis de culte, un exemple d'això és, l'incendi del convent dels Caputxins, actes com aquest incendi eren de caràcter vandàlic, els assaltants de les esglésies i edificis de culte destrossaven tot allò que trobaven, arrossegaven els objectes pel carrer i en feien fogueres. I a vegades, fins i tot, aquestes profanacions a les esglésies es feien de manera carnavalesca.

En aquest moment el poder efectiu havia passat a tenir-lo el Comitè Revolucionari i Antifeixista que també servia de mesura contra la desocupació, així la gent que estava en atur va passar a tenir feina. El Comitè va formar brigades d'atur forçós, amb més de 600 obrers, que entre el setembre del 1936 i el març del 1937 van demolar un total de 7 edificis: les esglésies de Sant Pere Màrtir, Sant Miquel, el Carme, Sant Ignasi i Sant Bartomeu, el convent de les Caputxines i l'antic hospital de Santa Llúcia. El Comitè també va dur a terme diferents obres públiques. L'Ajuntament de la ciutat es va centrar a salvar la Seu i va crear un seguit d'organismes per salvar el patrimoni davant el caos imperant. D'altres persones també es van mobilitzar per intentar salvar part del patrimoni.

Tota aquesta rebel·lió, un cop acabada la Guerra no va servir de gaire, ja que moltes de les esglésies que van ser enderrocades es van reconstruir dins del règim franquista. La reconstrucció d'aquestes esglésies va servir per recordar la ira anticlerical i així legitimar

la victòria. El record de la persecució religiosa va contribuir a la instauració del nacionalcatolicisme, que va ser la fusió entre el poder polític i el poder espiritual, molt pròpia de l'Espanya franquista. L'església de Sant Pere Màrtir es va reconstruir però a Crist Rei, l'any 1942 se'n va posar la primera pedra. I l'any 1944 es va posar la primera pedra de l'església del Carme, el 1960 es va inaugurar l'església de la Mare de Déu de la Mercè, a Valldaura.

#### **4.1.1. L'església de Sant Pere Màrtir**

El convent de Sant Pere Màrtir estava situada a l'actual plaça Sant Domènec, aquest convent acollia l'església de Sant Pere Màrtir, la capella del Roser i un valuós retaule de Joan Grau.

Aquesta església es va fundar gràcies a la iniciativa del consell municipal, ja que ho van demanar als dominicans l'any 1304, encara que la construcció del convent no va començar fins al 1321. La construcció va durar molt temps i l'església no es va poder inaugurar fins al 1438.

Entre els anys 1821 i 1923 els dominics van ser exclaustrats temporalment i l'any 1935 ja en van ser exclaustrats oficialment, Aquest convent va tenir diferents usos, com per exemple l'ús de caserna i hospital militar, mentre l'església mantenia el culte, i a partir del 1849 també el van utilitzar com a escola. L'any 1876 el Conservatori va ser construït sobre les dependències conventuals. L'any 1877 l'església va passar a ser una parròquia sota l'advocació de Sant Pere Màrtir. Actualment, s'ha rehabilitat una part del claustre i s'hi ha fet l'Espai 1522.

L'església va ser enderrocada l'any 1936, a l'Ajuntament ja li va estar bé que l'enderroquessin perquè volia fer realitat un vell projecte urbanístic, la plaça de Sant Domènec. Un cop l'església va ser ensorrada, es va construir un refugi antiaeri a la paret del Teatre Conservatori.

Durant el franquisme aquesta església es va reconstruir, és l'actual església de Crist Rei. L'any 1942 es va posar la primera pedra de l'església, 7 anys després va morir Alexandre Soler i March i la construcció va continuar en mans d'un arquitecte manresà anomenat Josep Maria Armengou. Finalment, l'any 1957 es va beneir l'església.



*Fotografia on es veu part de l'església de Sant Pere Màrtir, feta l'any 1927 per Carles Fargas i Bonell. Font: AFCEC*



*Fotografia de la plaça Sant Domènec feta a finals del 1940. Font: Arxiu Comarcal del Bages*



*Fotografia de la plaça Sant Domènec actual. Font: Oficina de turisme.*

**Més fotografies a l'Annex.**

#### **4.1.2. L'església de Sant Miquel**

Aquesta església es trobava a l'actual carrer Sant Miquel. L'església de Sant Miquel era un temple gòtic que va ser construït sobre una anterior capella romànica. Aquesta capella anterior va ser documentada per primer cop l'any 1000, quan es va situar com un temple a extramurs de Manresa, al barri de Sant Miquel. L'any 1377 semblava que l'església s'ensorraria i es va decidir reconstruir-la amb una obra gòtica que va acabar l'any 1420. En aquesta església va tenir altres usos a part del religiós, en algunes ocasions s'hi havia reunit el Consell de la ciutat de Manresa. Fins i tot havia tingut el seu propi cementiri, però l'any 1850 va ser traslladat.

Era un temple molt petit però tot i això tenia una gran riquesa arquitectònica. La façana tenia restes d'estil romànic i un dels elements més visibles del conjunt era el campanar d'espadaña. L'absis era gòtic i es podia veure quan baixaves el carrer Sant Miquel des de la Plaça Major. A la paret de l'absis hi havia un mural dedicat a Santa Magdalena, per aquesta raó la plaça del davant va agafar aquest nom. A dins de l'església s'hi podien trobar alguns retaules amb l'obra barroca de Josep Sunyer.

Aquesta església també va ser enderrocada durant la Guerra Civil però abans de ser enderrocada se'n van poder salvar alguns elements, com claus de volta, alguna imatge i una pica beneitera que actualment és exposada al Museu Comarcal de Manresa.

Actualment, de l'església se'n conserva l'escala que portava fins a la porta de l'església.



*Imatge on es veu una part de l'església de Sant Miquel abans de la Guerra.  
Font: Arxiu Comarcal del Bages.*



*Imatge on es veu la Plana de l'Om i el campanar de l'església de Sant Miquel. Font: Arxiu Comarcal del Bages.*



*Restes que queden acutalment de l'antiga església de Sant Miquel. Fotografia feta per Gemma Ribalta.*

**Més fotografies a l'Annex.**

#### **4.1.3. L'església de Sant Ignasi i l'antic Hospital de Santa Llúcia**

A l'actual plaça de Sant Ignasi hi havia l'Hospital inferior, aquest hospital està documentat des del segle XIII i era on s'atenia els malalts pobres i els pelegrins, estava situat fora muralles per impedir el contagi de malalties a la població de la ciutat. L'any 1323 es va construir la capella que va donar nom a l'hospital. Entre el 1522 i 1523 Sant Ignasi de Loiola hi va estar.

L'any 1602 l'hospital i la capella van ser donats a la Companyia de Jesús, l'any 1623 l'església es va convertir en un temple dedicat a Sant Ignasi i l'edifici de l'hospital es va convertir en col·legi.



L'antic col·legi de Sant Ignasi era un edifici construït per l'orde jesuïta l'any 1750 i la seva funció era d'internat escolar. Aquest col·legi era un gran edifici de planta quadrangular bastit al voltant d'un ampli claustre central de caràcter neoclàssic. A partir del 1835 va passar a ser de propietat municipal, els jesuïtes en van marxar definitivament a finals del s. XIX.

Els jesuïtes van manar el col·legi, primer com a propietaris i després com a arrendataris, des de la construcció d'aquest fins a l'any 1892. Tot i això hi va haver alguns períodes que els jesuïtes van haver de marxar, com per exemple durant el Trienni Liberal (1820 – 1823), durant la desamortització de Mendizábal (1836 – 1837), durant els anys 1866 – 1868, perquè es van fer obres de millora, etc.

Entre el 1900 i el 1910 els propietaris del Col·legi van ser els Germans Maristes, l'any 1902 l'alcalde Maurici Fius i Palà va fundar-hi l'Escola Municipal d'Arts i Oficis, que hi va continuar sent fins al 1936. Durant els anys 1910 i 1927 també hi va ser instal·lat el «Colegio Municipal de 2ª Enseñanza».

El 1737 van començar les obres d'un nou edifici de quatre ales al voltant del claustre amb una església monumental dedicada a Sant Ignasi. El temple va ser consagrat l'any 1820 i algunes de les ales del claustre, la de llevant i la de migdia, es van aixecar entre el 1865 i el 1881.

A la tardor del 1936 es va enderrocar l'església de Sant Ignasi i tots els edificis de l'antic hospital i la capella del Rapte.



*Fotografia de l'antiga església de Sant Ignasi i l'Hospital de Santa Llúcia. Font: Arxiu Comarcal del Bages.*



*La porta de l'església mentre aquesta estava sent enderrocada. Font: Arxiu Comarcal del Bages.*



*El que queda actualment de l'església. Fotografia feta per Gemma Ribalta.*



*Portalada original de l'església, actualment es conserva dins de la Capella del Rapte. Fotografia feta per Gemma Ribalta.*

#### **4.1.4. El Convent de les Caputxines**

El Convent va ser fundat l'any 1638 i el lloc on es troba és el mateix on va néixer la iniciadora de l'ordre de les Caputxines a Espanya, la mare Serafina (Àngela M. Prat de Serafi).

Quan es va fundar el convent l'any 1638, només en formaven part cinc monges que provenien del monestir de les Caputxines de Barcelona. Primer es van instal·lar a l'hospital dels Infants Orfes i el 4 de desembre de 1639, ja es van poder instal·lar a la casa natal de la seva fundadora. Però no va ser fins a l'any 1652 que es van acabar les obres de construcció del Convent.

Una de les coses més espectaculars d'aquest Convent és el seu claustre, per la seva importància arquitectònica i artística. En la seva construcció es van utilitzar columnes i capitells de l'antic monestir de Valldaura i d'altres monestirs gòtics de la ciutat. Probablement aquest claustre es va construir a finals del segle XIV o a principis del XV. A l'octubre del 1936 es va desmuntar el claustre i es van poder salvar les columnes i els capitells, es van guardar al museu que es va fer a la Cova. Entre el 1954 i el 1972 es va reconstruir el claustre amb els capitells que es van poder recuperar i es van substituir els que van desaparèixer per còpies. Actualment, aquest claustre el formen 27 capitells, de les quals 20 en són originals.

El Convent va patir moltes destrosses durant la Setmana Tràgica del 1909 i en altres moments revolucionaris posteriorment. El Convent va ser enderrocat durant la Guerra Civil pel Comitè Antifeixista i sota la pressió de les bases sindicals. A partir de 1950 el Convent es va reconstruir de nou.



*Convent de les Caputxines a l'any 1881.  
Font: Ilustración Católica.*



*Convent de les Caputxines actualment. Font:  
Monestirs de Catalunya.*

#### **4.1.5. L'església del Carme**

L'any 1307 els carmelites es van voler instal·lar a Manresa i es van posar d'acord amb el Consell de la ciutat per aconseguir l'autorització per dur endavant aquella iniciativa. Un cop van aconseguir l'autorització, les autoritats van finançar i cedir el lloc del Puig Mercadal, un lloc elevat al nord del nucli de la ciutat, als frares perquè poguessin construir el Convent. El 1311 en aquest lloc ja s'hi havia aixecat una església provisional.

L'any 1322 va començar la construcció de l'església gòtica dirigida per Berenguer de Montagut, aquest arquitecte va fer altres esglésies com la de Santa Maria de Manresa (La Seu) i la de Santa Maria del Mar de Barcelona. Aquesta obra va rebre suport econòmic de part d'Alfons el Benigne. La construcció va ser lenta i es va allargar durant molt temps. L'any 1581 van caure una part important de les voltes de l'església i això va obligar a fer importants reformes, ja que després d'això l'obra va quedar en perill de ruïna.

Durant la Guerra de Successió l'església va quedar malmesa a causa de la fortificació del convent. L'any 1835, després de l'exclaustració, el Convent va passar a propietat municipal i va ser adaptat primer per ser una escola i més tard també va servir de caserna. A partir del 1877 l'església va ser cedida a la diòcesi i va passar a ser una parròquia. L'església va ser enderrocada l'any 1936, durant la Guerra Civil, i després se'n va aixecar una de nova al seu lloc. La reconstrucció es va fer entre 1944 i 1959. Actualment, el Convent s'utilitza d'alberg i el que va ser el claustre del convent ara s'utilitza d'aparcament de vehicles.



*Església del Carme abans de la Guerra Civil.  
Font: Arxiu Comarcal del Bages.*



*Església del Carme actualment. Fotografia feta per  
Gemma Ribalta.*

**Més fotografies a l'Annex.**

#### 4.1.6. El Convent dels Caputxins

Aquesta església i el Convent dels Caputxins estava situat a l'Era de l'Huguet, on, actualment, està situat el col·legi Oms i de Prat.

Tant l'església com el convent van ser construïts durant la dècada del 1880. Van consagrar el convent l'any 1883 i l'església l'any 1887, aquesta església estava dedicada a la Mare de Déu dels Dolors.

Aquesta església primer va ser incendiada i després enderrocada l'any 1936, però abans de ser incendiada va ser saquejada, es veu que hi entrava tothom per treure-hi coses.



*Convent dels Caputxins abans de la Guerra. Font: Arxiu Comarcal del Bages.*



*El Convent dels Caputxins mentre estava sent incendiat. Font: Arxiu Comarcal del Bages.*



*Zona on antigament hi havia el convent. Avui s'hi troba el col·legi Oms i de Prat. Fotografia feta per Gemma Ribalta.*

#### **4.1.7. L'església de Sant Bartomeu**

Aquesta església es trobava al carrer de Sant Bartomeu, al barri de les Escodines, per ser més exacte aquesta església es trobava al final del carrer, si avui dia encara hi fos, es trobaria just al costat del Casal de les Escodines.

L'església tenia orígens medievals però tot i això l'església que es va enderrocar durant la Guerra Civil va ser construïda l'any 1674 i inaugurada dos anys més tard.

L'església era bastant senzilla, de poca exhibició artística, el campanar era petit i d'espadaña i davant hi havia un porxo. Aquesta església estava dedicada a la Divina Pastora, una santa que tenia aspecte de pastora i que durant molt temps havia sigut la patrona del barri.

Actualment, d'aquesta església, només en queda la imatge de la Divina Pastora. Avui dia, fins i tot, hi ha una associació manresana de la Divina Pastora.





*Antiga església de Sant Bartomeu. Font: Arxiu Comarcal del Bages.*



*Lloc on antigament hi havia l'església. Actual Casal de les Escodines. Fotografia feta per Gemma Ribalta.*

#### **4.2. Les esglésies que es van salvar de l'enderrocament**

En un principi l'Ajuntament només estava d'acord amb l'enderrocament de l'església de Sant Pere Màrtir, per després poder dur a terme el projecte de la plaça de Sant Domènec, quan va veure que el Comitè també començava a ensorrar altres esglésies, l'Ajuntament es va voler centrar a salvar la Seu. Ja que era l'església més important, i potser, intentant-les salvar totes l'únic que haguessin aconseguit hagués sigut perdre-les.

A part de l'Ajuntament algunes de les persones que van ajudar a salvar la Seu, van ser en Lluís Rubiralta, en Joan Simon, el mossèn Valentí Santamaria i el doctor Joaquim Cornet.

Lluís Rubiralta i Garriga va néixer a Manresa l'any 1902 i va morir a Barcelona l'any 1980. Aquest home va ser impressor, militant d'acció catalana, president del centre excursionista Montserrat i també va ser el president de la delegació a Manresa de l'entitat d'amics de l'Art Vell. Era un gran apassionat de l'art i va ser una de les persones més actives en la causa del salvament del patrimoni artístic a Manresa. Va fer fotografies dels enderrocaments de les esglésies, de les obres d'art que es van poder salvar i del moviment revolucionari i anticlerical que hi havia en aquells moments. Aquestes imatges que va fer, tenen un gran valor històric.

A partir de l'octubre de 1936, els diaris també van començar a publicar notícies sobre l'enderrocament de les esglésies, ja que la majoria de gent n'estava en contra, el que volien era, fer entendre, que per més esglésies que enderroquessin no aconseguirien res. El que s'havia de fer era anar al front i combatre directament amb l'enemic. Tot això no va servir de gaire i els enderrocs van seguir endavant.

En aquest moment, l'Ajuntament s'havia quedat sense diners i cada cop les despeses anaven augmentant més, el govern municipal va intentar rebre ajuts de la Generalitat i també va intentar dissoldre les brigades d'atur forçós, així reduïen despeses i a la vegada no s'enderrocaven més esglésies, però això tampoc va funcionar.

A les dificultats econòmiques se li van afegir altres problemes com, per exemple, la manca de materials de construcció, la necessitat de construir refugis antiaeris i molts obrers van haver de marxar cap al front. Tots aquests factors van provocar que les brigades d'atur forçós finalment es dissolguessin. Però quan es van dissoldre, ja havien desaparegut 7 esglésies de la ciutat.

### 4.2.1. La Seu

L'església de la Seu va ser un projecte de Berenguer de Montagut cap a l'any 1322, i l'església es va construir on abans ja hi havia hagut una església romànica. L'any 1328 es va posar la primera pedra de la nova església, la seva construcció va tardar uns 160 anys, per tant es va acabar cap a l'any 1488.

És una de les esglésies més rellevants del gòtic català i algunes de les seves característiques són l'austeritat en la decoració i el predomini de volums horitzontals. Aquesta església és la més gran de tota la ciutat i va ser finançada pel govern i per aportacions de particulars.

Tot i així, l'església gòtica va culminar a finals del S. XV i a partir de llavors, es van anar incorporant elements que l'anaven completant amb estils de cada època. Al S. XVI es va fer la construcció del campanar i de la cripta, que va ser decorada amb estil barroc al s. XVIII. A principis del s. XX, entre els anys 1916 i 1934, es va fer la façana i el baptisteri neogòtic, sota la direcció de l'arquitecte Alexandre Soler i March i amb l'assessorament d'Antoni Gaudí.

L'època moderna va ser terrible per la Seu amb la crema de la ciutat durant la Guerra de Successió i també amb la Guerra del Francès. Després d'això es van fer obres de reforç però no van servir de gaire, ja que amb l'esclat de la Guerra Civil, es va perdre gran part del seu patrimoni.

Quan l'any 1936, per la Guerra Civil, van començar els enderrocaments a les esglésies en Lluís Rubiralta, en Joan Simon, el mossèn Valentí Santamaria i el doctor Joaquim Cornet van veure la necessitat de reunir-se per tal de recollir les mesures que calia prendre perquè la Seu no fos enderrocada, així doncs, es van reunir el 22 o 23 de juliol i van escriure una carta, que van enviar al conseller de Cultura de l'Ajuntament.

Segons, el que va escriure Lluís Rubiralta, el dia 25 de juliol de 1936 es va assaltar la Seu. Va anar a l'Ajuntament i al Comitè Antifeixista per avisar-los però no el van voler

ajudar, així que, se'n va anar cap a la Seu per veure el que hi podia fer. Quan va arribar-hi va veure com estaven preparant una immensa foguera amb els retaules i confessionaris, entre altres coses de l'església. En veure això es va fer passar per delegat de la Generalitat i els va convèncer perquè respectessin algunes obres, les de més valor, que, les assenyalaria amb un guix blanc. Així va poder salvar l'Arxiu, el retaule del Sant Esperit, la cripta dels Cossos Sants, la verge de l'Alba, el retaule del Sant Sopar, el Museu, etc.

Hi ha una altra versió sobre aquesta història, de Rafael Corvinos i Barraca, que explica que l'assalt va ser el dia 24 de juliol. Ell anava cap a la Seu i allà va veure a Lluís Rubiralta, en Lluís li va demanar ajuda i els dos entraren dins la Seu i en Rafael va aconseguir fer fora a tothom de dins l'església, convencent-los de què hi havia tresors que podien vendre per aconseguir diners per la Guerra. Un cop els va fer fora, va tancar l'església i això la va salvar d'atacs posteriors.

El més important no és quina de les dues versions és la real, sinó que durant les setmanes posteriors a l'assalt gràcies a Lluís Rubiralta, les obres més valuoses que es van poder salvar, van ser traslladades a la Cova, ja que havia estat, per part de l'Ajuntament, designada a guardar les obres d'art recuperades dels enderrocaments.

L'1 d'octubre de 1936 l'alcalde, Francesc Marcet, va publicar al diari una lletra oberta, on deia que volia que el poble es mobilitzés en contra de la demolició de la Seu, i on també demanava al Comitè Revolucionari que parés les obres. Gràcies a aquesta publicació va aconseguir que nombroses entitats i col·lectius es mobilitzessin en contra de l'enderrocament d'aquesta església. Els sindicats es van començar a replantejar la intervenció i així es va aconseguir guanyar temps per la Seu, però al mateix temps altres esglésies de la ciutat estaven sent enderrocades.

Ventura Gassol, conseller de cultura de la Generalitat, va enviar a Manresa, a l'arquitecte Josep Guidol, de la secció de Monuments. Guidol es va presentar al Comitè Antifeixista com l'arquitecte escollit des de la Generalitat per a la demolició de la Seu, i així, va fer començar l'enderrocament de l'església per les parts més modernes, una d'elles n'era el campanar. Així, alentia les obres per esperar que s'acabessin els diners i s'haguessin de parar les obres o que canviessin les circumstàncies.

Finalment, després de moltes gestions, l'enderroc de la Seu va afectar només a l'agulla piramidal del campanar i a un edifici annex, utilitzat com a sagristia de Sant Pere.



*En aquesta fotografia es pot veure la Seu i l'església del Carme. Font: Arxiu Comarcal del Bages.*



*Fotografia aèria de Manresa on es veu la Seu. Font: Arxiu Comarcal del Bages.*



*La Seu actualment. Fotografia feta per Gemma Ribalta.*

#### 4.2.2. La Cova de Sant Ignasi

La Cova de Sant Ignasi es va poder salvar dels enrunaments, ja que durant l'època de la Guerra, a la Cova s'hi va instal·lar la Guàrdia Civil i van utilitzar la Cova com a museu municipal. Tots els objectes que podien salvar de les esglésies que anaven sent enderrocades, no únicament a Manresa sinó també a altres pobles de la comarca, es portaven a la Cova i allà quedaven exposats en el nou museu municipal.



*La Cova utilitzada com a museu durant la Guerra Civil. Font: Arxiu Comarcal del Bages.*



*La Cova de Sant Ignasi actualment. Fotografia feta per Gemma Ribalta.*

### **4.3. Valoració i experiències de la població manresana de l'època sobre l'enderrocament de les esglésies**

Per descobrir el que la gent de l'època va pensar sobre l'enderrocament de les esglésies i convents durant la Guerra vaig aprofitar els testimonis que vaig anar a veure per saber el que pensaven sobre els bombardeigs i els refugis antiaeris i els vaig preguntar coses sobre l'enderrocament d'esglésies.

Amb el primer testimoni que vaig parlar va ser en Jaume Navarro, de la residència Montblanc, ell gairebé no em va poder explicar res sobre els refugis i els bombardeigs perquè quan això va succeir ell estava al front de Guerra, però sí que em va poder parlar i explicar anècdotes sobre l'enderrocament de les esglésies.

Em va explicar que ell tenia una tieta, que vivia a un poblet que es diu Tiana i estava en un convent de clausura, però un cop, començada la Guerra, la van fer fora del convent, va anar a ensopegar a casa seva i la van haver de tenir refugiada a casa seva durant tota l'època de la Guerra.

En Jaume va veure enderrocar l'església de Sant Pere Màrtir, ell treballava a Cal Jorba, que llavors es trobava al carrer del Born i ell sempre estava al quart pis, des d'allà veia l'església de Sant Pere Màrtir i va veure com la van enderrocar. Quan ho va veure li va saber molt greu, ja que aquella església per ell era de tota la vida, allà havia sigut batejat, havia fet la comunió, etc.

També em va explicar que allà on actualment hi ha el col·legi de les Dominiques, abans hi havia un convent. Aquest no el van enderrocar però en van fer fora totes les monges i inclús en van matar dues: la Rosa Jutglar Gallach i la Regina Picas Planas. Encara que no el van enderrocar, van treure tot el que hi havia dins i en van fer una gran foguera al mig del carrer.

Tant a ell com a molta d'altra gent això li va fer molta pena, a més a més en aquella època la gent era molt més de missa que ara, en el cas del Jaume anava molt sovint a missa,

tenia una tieta monja i a també havia anat a estudiar amb els jesuïtes. En aquest context els jesuïtes ja havien estat expulsats de la Cova i llavors es van instal·lar en una església als Infants, que llavors era un convent i en Jaume anava a missa cada diumenge aquí. Hi havia un jesuïta que es deia Pare Peypoch, que era molt bon home i molt intel·ligent. La Guerra havia començat un dijous i aquell mateix diumenge ja hi havien uns quants soldats al costat de la muralla, aquell mateix diumenge ell va anar a missa i el Pare Peypoch els va dir que la setmana següent no calia que hi anessin, a no ser que els diguessin el contrari i just abans que arribés el següent diumenge, ja l'havien matat.

Dels testimonis amb els quals vaig parlar de la Residència Sant Andreu també em van poder ajudar molt i explicar anècdotes sobre l'enderrocament de les esglésies.

Tant la Montserrat Ratera com la Conxita Mataró van estar d'acord en el fet que els capellans van ser els que pitjor ho van passar durant la Guerra, també em van dir que moltes de les esglésies de Manresa van desaparèixer.

La Montserrat i la Conxita em van explicar una anècdota sobre el Mossèn Vidal de la parròquia del Poble Nou. Els republicans el van agafar i li van dir que s'havia de treure la sotana i ell va dir que abans el matessin, que ell no se la trauria i els republicans li van tallar i va anar tota la Guerra amb la sotana tallada, segons el que em van dir, li van perdonar la vida perquè se'n van adonar que era molt bon home. La Teresa, l'altre testimoni que vaig trobar, em va explicar la mateixa història però una mica diferent, ella em va dir que els homes del barri li van dir que s'havia de vestir com un home normal per tal que si els rojos el veien, no l'agafessin i el matessin però ell no volia per tant ell mateix es va tallar la sotana, com si fos un jersei per tal de deixar de semblar capellà però alhora seguint-ho sent, la Teresa em va dir que segurament si l'hagueren enxampat l'hagueren matat perquè aquella gent no miraven res.

Totes tres em van dir que aquest capellà era molt bon home, la Montserrat em va explicar que durant la Guerra, acompanyava els nens al Castell, allà recollien timó, se'n feien una corona i cantaven «corona de roses» davant dels milicians rojos i ells li deien «El Loco». La Teresa em va dir que tota la canalla sempre li anava al darrere, tots estaven molt



contents amb ell, ja que era com un avi, ella també em va explicar que en Mossèn Vidal està enterrat dins la parròquia que porta el mateix nom que ell, ja que va ser ell qui en va posar la primera pedra, que va portar des de Montserrat fins a Manresa a coll.

La Conxita em va explicar que hi havia una monja, que cuidava dels ferits a l'hospital de Sant Andreu, que es deia Sor Balbina i que quan va començar la Guerra li portaven ferits de 17 i 18 anys i els milicians li van dir que marxés i ella va dir que no, que ella es quedaria cuidant dels ferits i que sinó que la matessin. Gràcies a un DVD que em van donar a la Residència Sant Andreu, on explica tota la història de l'hospital, he pogut esbrinar més coses sobre aquesta història, l'hospital durant la Guerra va passar en mans de l'exèrcit i es va convertir en un hospital militar, per tant hi arribaven ferits dels fronts de la Catalunya Central per ser atesos i va passar a ser l'hospital de referència de fora de Barcelona.

La Teresa em va explicar, que el que ella sap, sobre les esglésies és que les enderrocaven, que en treien els sants i tot el que trobaven i ho cremaven tot, que van fer moltes bestieses. Em va dir que un cop va veure com s'enduien tres monges agafades, diu que encara recorda perfectament la cara de les tres monges, que estaven blanquíssimes, també em va dir que també agafaven capellans, però que aquestes tres monges les va veure ella personalment.

Vaig trobar un altre testimoni, en Salvador Farrés, del Casal de la Gent Gran, que em va explicar que ell havia vist enderrocar l'agulla del campanar de la Seu. Els seus pares eren pagesos i anaven a vendre a la plaça de l'Ajuntament i ell, des d'allà va veure enderrocar-la. La seva reacció al veure-ho va ser pensar que en comptes d'enderrocar l'església, el que aquells homes havien de fer, era, agafar un fusell i anar a la Guerra i no dedicar-se a enderrocar esglésies que no els feien cap nosa.

La Isabel Morales, del Centre de Dia Sant Francesc, em va explicar que durant la Guerra el seu pare va estar a la presó perquè era religiós i ella, com que el trobava a faltar, anava a passar moltes estones a la presó amb ell.

Entre tots els testimonis que vaig trobar del Centre de Dia Sant Francesc, també em van explicar que recordaven quan les monges caputxines van haver de marxar del Convent. Tothom del carrer les ajudava, els portaven roba, perquè així es poguessin amagar, passar desaparecebudes i que no les enxampessin.

## **5. CONCLUSIONS**

Quan vaig començar a fer el treball, un dels meus objectius era trobar el màxim d'informació possible sobre dels refugis, buscar testimonis i aportar alguna cosa nova, i la veritat és que estic orgullosa, ja que puc dir, que s'ha complert tots el meu objectiu.

Quan vaig començar la recerca, me'n vaig adonar que hi havia molta més informació de la que em pensava. Creia que els temes havien estat investigats. Però mai em vaig arribar a imaginar que trobaria tanta informació nova.

Després de la recerca d'informació, em vaig centrar a buscar testimonis i anar a visitar refugis. Sobre això, he de dir que buscar testimonis m'ha sigut una mica complicat, perquè la gent que va viure la Guerra ara ja és molt gran i els homes que he trobat, tots van anar al front a lluitar, per tant, no em podien parlar sobre els bombardeigs i els refugis a la ciutat.

Per visitar els refugis, en alguns he tingut més dificultats que en altres, però en el que he tingut més problema ha estat en el refugi de Manresa Alta. Em vaig posar en contacte amb la companyia dels Ferrocarrils de la Generalitat Catalana perquè em donessin permís per entrar a la via i poder acostar-m'hi i fer fotografies del refugi i no me'n van donar, em van dir que no podien donar-m'el, així que aquest refugi només l'he pogut anar a veure de lluny. Però a part d'això, estic molt agraïda a tota la resta de la gent que m'ha ajudat i col·laborat perquè pogués tirar endavant el treball.

Dues de les coses que més contenta em fan sentir del treball, són el refugi de la Pirelli i el de la RENFE. Del refugi de la Pirelli ja se'n tenia constància, però abans, ningú de fora de la fàbrica hi havia entrat i no se'n tenia cap tipus d'informació. Gràcies a l'enquesta que vaig passar per descobrir quin és el coneixement dels

manresans sobre els refugis, un extreballador de la fàbrica, sabia de la seva existència i m'ho va dir, a partir d'aquí em vaig posar en contacte amb la fàbrica i el responsable d'HSE i Serveis, el Pere Artigas, em va ensenyar el refugi i em va donar tota la informació i plànols que tenien del refugi. Així que es podria dir que he aportat alguna cosa nova sobre l'història de la ciutat que abans no se sabia. Sobre el refugi de la RENFE, en posar-me en contacte amb ADIF he pogut col·laborar i ajudar a la tècnica de cultura, la Mercè Argemí, i gràcies a això hem pogut entrar en un refugi que no s'hi havia entrat més des de la Guerra Civil i ara ja sabem com és per dins i en tenim fotografies.

La veritat és que fent aquest treball he après moltes coses. Per una banda, he trobat molta informació de la ciutat i he conegut històries que desconeixia. He pogut aportar alguna cosa nova i ara ja conec una mica més la nostra història.

I per l'altra banda, he après a buscar informació i ser crítica amb el que trobo per internet, en llibres o en vídeos.

## **6. AGRAÏMENTS**

He decidit afegir aquest apartat en el treball, ja que així puc nomenar bé a tothom qui m'ha ajudat per poder acabar-lo.

Primer de tot vull agrair a la meva família l'ajuda i suport que m'han donat a l'hora de fer el treball. Després també vull donar les gràcies als dos tutors que he tingut del treball, a la M. Alba Oliveres i al Pere Gasol. Cal que digui que una de les persones que més m'ha ajudat en el treball és la tècnica de cultura de l'Ajuntament, la Mercè Argemí.

També agraeixo l'ajuda del Pere Artigas, responsable d'HSE i Serveis de la fàbrica Pirelli, al Xavier Coma, que és qui em va parlar del refugi de la Pirelli.

Vull agrair a totes les residències que m'han facilitat testimonis amb qui parlar, a la residència Montblanc, on vaig trobar en Jaume Navarro. A la residència Sant Andreu, en especial a la directora, la Dolors Fitó i a l'assistenta social, l'Alba, que em van deixar reunir amb en Jaume Bardenas, la Conxita Mataró i la Montserrat Ratera. Al casal de la Gent Gran, on vaig trobar en Jaume Farrés. També agraeixo a l'altra testimoni que vaig trobar, la Teresa, per haver volgut parlar amb mi i compartir les seves experiències. I per últim agraeixo al Centre de Dia de Sant Francesc, a la Laura Soler per ajudar-me a contactar amb els següents avis: Isabel Morales, Teresa Bantia, Pilar Guitart, Elvira Puig, Antònia Tapia, Andalesio Centelles, Montserrat Colomé i Mercè Bartumeus.

Finalment, agraeixo a tothom que va contestar l'enquesta que vaig fer, donant pas a què conegués el coneixement de la població manresana actual sobre una part de la nostra història.

## **7. BIBLIOGRAFIA I WEBGRAFIA**

### **Bibliografia**

ALCOBERRO, Agustí; CASTILLO, Jesús; CORTADA, Jaume i FERRERES, Ernest. *Crònica. Història 2*. Barxillerat. Teide, 2012.

ALOY, Joaquim i GASOL, Pere. *Bombes franquistes sobre Manresa*. Ajuntament de Manresa. Manresa, 2008.

ALOY, Joaquim; Gasol, Pere i SARDANS, Jordi. *La Guerra Civil (1936-1939)*. Volum I. Col·lecció «Història Gràfica de Manresa». Parcir Edicions Selectes. Manresa, 1992.

ALOY, Joaquim; FONS, Ramon i GASOL, Pere. *La Guerra Civil (1936-1939)*. Volum II. Col·lecció «Història Gràfica de Manresa». Parcir Edicions Selectes. Manresa, 1993.

GASOL, Pere i ALOY, Joaquim. *Joves i Republicans*. La República a Manresa 1931-1936. Ajuntament de Manresa i Centre d'Estudis del Bages. Manresa, 2001.

### **Documental**

ALOY, Joaquim; CABALLERO, Jorge; CASAPONSA, Laura i GASOL, Pere. «*Entre el soroll i el silenci. Els bombardeigs franquistes a Manresa (1938-39)*». DVD produït per l'Ajuntament de Manresa. Manresa, 2005.

### **Webgrafia**

ALOY, Joaquim i GASOL, Pere. Web «*Els bombardeigs franquistes a Manresa (1938-39)*» (en línia). Manresa, 2005 i 2008. Disponible a:

[www.memoria.cat/bombardeigs](http://www.memoria.cat/bombardeigs)

ALOY, Joaquim. Web «*El salvament de la Seu de Manresa, l'any 1936*» (en línia).  
Manresa, 2002 i 2009. Disponible a: <http://www.memoria.cat/laseu/>

Art en perill. Oficina Autònoma Interactiva Docent. Universitat Autònoma de  
Barcelona (en línia). Disponible a: <http://pagines.uab.cat/recercaixa.artenperill>

BONVEHÍ, Jordi. *Històries manresanes* (en línia). Disponible a:  
<http://historiesmanresanes.blogspot.com.es/>

Espai Memòries. Museu Comarcal de Manresa (en línia). Disponible a:  
[www.espaimemories.cat](http://www.espaimemories.cat)

Història de Manresa. (en línia). Disponible a:  
<https://historiademanresa.wordpress.com>

Diccionari.cat. Grup Enciclopèdia Catalana

Viquipèdia

Regió 7

Nació Digital

### **Altres**

Espai 1522

Oficina de Turisme de Manresa

# MANRESA EN TEMPS DE GUERRA - ANNEX



Nom del Centre: INS Lluís de Peguera

Autora: Gemma Ribalta Rosell

Tutor: Pere Gasol i Pujol

Dijous, 15 de desembre de 2016



Fotografia de la portada: Imatge del Pont Vell, destruït entre la nit i la matinada del 23 al 24 de gener de 1939 per les tropes republicanes en retirada. Font: Arxiu Gamisans.

## ÍNDIX ANNEX

1. Fotos dels llocs bombardejats.....	pàg.1
2. Fotos dels refugis	
2.1. Refugi de la Renaixença.....	pàg.11
2.2. Refugi de l'estació de la RENFE.....	pàg.12
2.3. Refugi de la plaça de la Reforma.....	pàg.13
2.4. Refugi de la fàbrica Pirelli.....	pàg.13
3. Fotos de les esglésies	
3.1. L'església de Sant Pere Màrtir.....	pàg.15
3.2. L'església de Sant Miquel.....	pàg.16
3.3. L'església del Carme.....	pàg.16
4. Transcripcions	
4.1. Jaume Navarro, Residència Montblanc.....	pàg.18
4.2. Jaume Bardenas, Conxita Mataró i Montserrat Ratera. Residència Sant Andreu.....	pàg.22
4.3. Teresa.....	pàg.32
4.4. Salvador Farrés, Casal de la Gent Gran.....	pàg.35
4.5. Centre de dia Sant Francesc. Isabel Morales, Teresa Bantia, Pilar Guitart, Elvira Puig, Antonia Tapia, Andalesio Centelles, Montserrat Colomé i Mercè Bartumeus.....	pàg.46
5. Enquesta.....	pàg.49

## 1.FOTOGRAFIES LLOCS BOMBARDEJATS:

En aquest punt hi trobareu fotos d'alguns dels llocs que van ser bombardejats o bé, llocs que volien bombardejar els nacionals de Manresa i els voltants.



*El Tossal del Coro. Els avions van començar a bombardejar des d'aquí, seguint les línies d'alta tensió. Fotografia feta per Gemma Ribalta.*

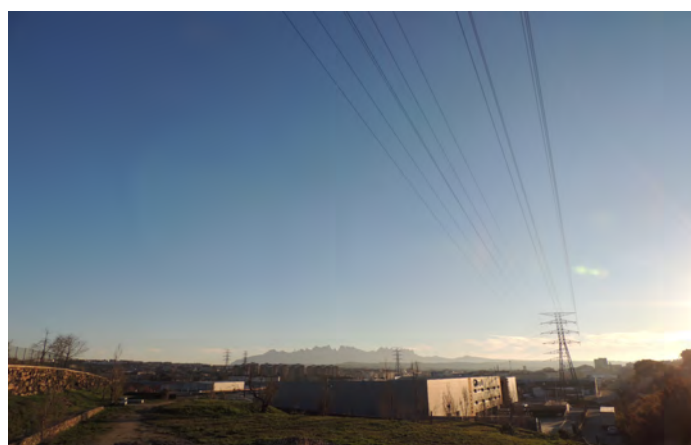

*Aquí van tirar una bomba per tocar les línies d'alta tensió que es veuen a la fotografia, però la bomba va anar a parar a la Pujada Roja i va matar les germanes Maria i Marina Gibert i Rubinart. Fotografia feta per Gemma Ribalta.*



*La torre Alberti també va quedar afectada pel primer bombardeig. Fotografia feta per Gemma Ribalta.*



*Xamfrà del carrer Llibertat amb el carrer Font, també hi va caure una bomba durant el primer bombardeig. Fotografia feta per Gemma Ribalta.*



*La carretera de Santpedor també va ser bombardejada. Fotografia feta per Gemma Ribalta.*



*Durant la Guerra, l'Escorxador va servir de polvorí i per aquesta raó els nacionals volien bombardejar-lo. Fotografia feta per Gemma Ribalta.*



*Vista aèria de la fàbrica Pirelli i el camp de barrets als anys 20. També va ser bombardejat. Font: Arxiu Quintana.*



*El camp de barrets actualment. Fotografia feta per Gemma Ribalta.*



*La carretera del Pont de Vilomara també va ser bombardejada. Fotografia feta l'any 1968, per Antoni Quintana i Torres.*



*L'Era del Xivit també va quedar afectada durant el primer bombardeig. Fotografia feta per Gemma Ribalta.*



*Al carrer de la Sardana també hi va caure una bomba. Fotografia feta per Gemma Ribalta.*



*Les Saleses també van ser bombardejades.  
Fotografia feta per Gemma Ribalta.*



*Les Germanetes dels Pobres també va patir els  
bombardeigs. Fotografia feta per Gemma  
Ribalta.*



*El carrer de Sant Bartomeu també va ser  
bombardejat. Fotografia feta per Gemma  
Ribalta.*



*A la plaça de Sant Igasni hi va caure una bomba.  
Fotografia feta per Gemma Ribalta.*



*La zona d'entre el Museu Comarcal i les piscines  
municipals també va quedar afectada pel primer  
bombardeig. Fotografia feta per Gemma Ribalta.*



*La part interior de l'antic cinema Goya també va  
ser bombardejada. Fotografia feta per Gemma  
Ribalta.*





*La part interior del cinema Goya actualment.  
Fotografia feta per Gemma Ribalta.*



*Quan van llençar la bomba al cinema Goya,  
el que de veritat volien tocar era el CAME.  
Fotografia feta per Gemma Ribalta.*

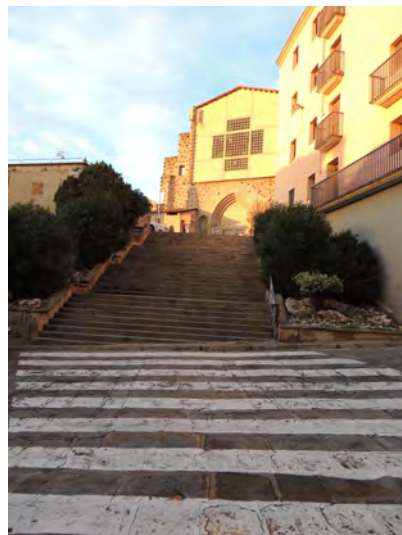

*Les Casernes de prop de les  
escales del Carme també va  
ser un punt d'interès a  
bombardejar. Fotografia feta  
per Gemma Ribalta.*



*A la plana de l'Om també hi va caure una bomba. Fotografia feta per Gemma Ribalta.*



*Al carrer Barreres també hi va caure una bomba. Fotografia feta per Gemma Ribalta.*



*Al carrer de la Mel també hi va caure una bomba. Fotografia feta per Gemma Ribalta.*



*A la plaça d'en Creus també hi va caure una bomba. Fotografia feta per Gemma Ribalta.*



*La plaça Montserrat també va ser bombardejada. Fotografia feta per Gemma Ribalta.*

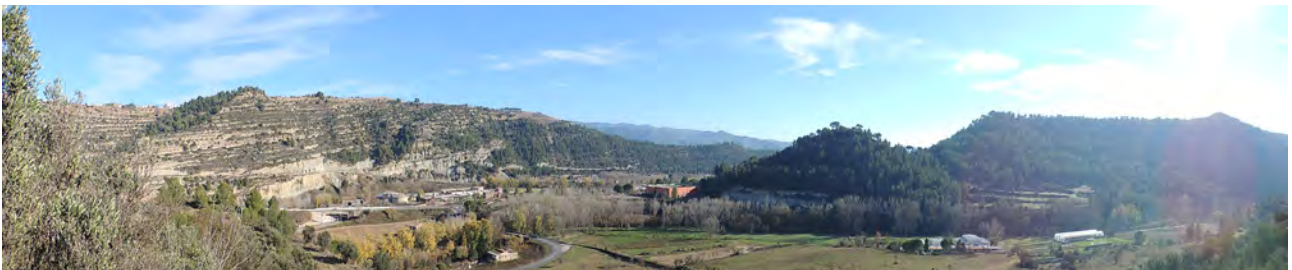

*Aquesta zona, la de Can Poc Oli i la zona compresa entre Sant Pau i els Comtals, va ser bombardejada durant el segon bombardeig a la ciutat. Fotografia feta per Gemma Ribalta.*



*Quan bombardejaven els voltants de Manresa, el que volien tocar era l'estació del Nord i les vies. Fotografia feta per Gemma Ribalta.*



*L'Olivar del Perellar, també va ser bombardejat. Fotografia feta per Gemma Ribalta.*



*La Catalana va ser un punt d'interès a bombardejar durant el segon bombardeig, però van tocar els voltants. Fotografia feta per Gemma Ribalta.*

## **2. FOTOS DELS REFUGIS**

### **2.1. Refugi de la Renaixença**



*Una de les galeries del refugi. Es veu que hi ha molta humitat. Fotografia feta per Gemma Ribalta.*



*Final d'una de les galeries del refugi. Fotografia feta per Gemma Ribalta.*



*Passadís principal del refugi. Fotografia feta per Gemma Ribalta.*

## 2.2. Refugi de l'estació de la RENFE



*En aquesta foto es veu una de les portes del refugi més d'aprop. Fotografia feta per Gemma Ribalta.*



*Els forats que es veuen al turó, sembla ser, que és des d'on metrallaven. Fotografia feta per Gemma Ribalta.*



*Una altra de les entrades al refugi, feta des de més lluny. Fotografia feta per Gemma Ribalta.*

### 2.3. Refugi de la plaça de la Reforma



*En aquesta fotografia, es veu bé com el sostre del refugi és la pedra de la balma. Fotografia feta per Gemma Ribalta.*

### 2.4. Refugi de la fàbrica Pirelli



*El refugi de la Pirelli, quan va ser descobert pels directius, ple d'aigua. Font: Pere Artigas, responsable d'HSE i Serveis de la fàbrica.*



*Imatge del refugi de la Pirelli, ple d'aigua.  
Font: Pere Artigas, responsable d'HSE i  
Serveis de la fàbrica.*



*El refugi ple d'aigua. Font:  
Pere Artigas, responsable  
d'HSE i Serveis de la fàbrica.*



*En aquesta paret del refugi, es  
pot veure on arribava l'aigua.  
Font: Pere Artigas, responsable  
d'HSE i Serveis de la fàbrica.*



### **3. FOTOS DE LES ESGLÉSIES**

#### **3.1. L'església de Sant Pere Màrtir**



*Fotografia aèria de l'església de Sant Pere Màrtir. Font: Arxiu Comarcal del Bages.*



*Fotografia de l'enderrocament de l'església. Font: Arxiu Comarcal del Bages.*



*Imatge de l'església durant l'enderrocament. Font: Arxiu Comarcal del Bages.*

### **3.2. L'església de Sant Miquel**



*Imatge de l'església de Sant Miquel durant l'enderrocament. Font: Arxiu Comarcal del Bages.*

### **3.3. L'església del Carme**



*Fotografia aèria de l'esglèsia del Carme abans de ser enderrocada. Font: Espai 1522.*



*Imatge de l'enderrocament del campanar de l'església del Carme.  
Font: Arxiu Comarcal.*

#### **4. TRANSCRIPCIONS TESTIMONIS:**

##### **4.1. Jaume Navarro, Residència Montblanc:**

G: Quants anys tenia vostè quan va començar la guerra?

J: Quan va començar la Guerra Civil jo tenia 16 anys, vaig néixer l'any 20 i al 36 va començar, per tant, tenia 16 anys.

G: I a quina part de Manresa vivia?

J: Vivia allà on vaig néixer, al carrer del Cós, núm. 53, 2<sup>n</sup>, allà vaig néixer i hi vaig viure fins que vaig venir aquí, de manera que molts anys.

G: Vostè com va viure la Guerra?

J: Mira, la Guerra, jo afortunadament el meu pobre pare tenia un hortet i hi va haver molta escassetat de menjar, com que es va anar allargant la guerra hi va haver escassetat de moltes coses però a casa meva encara, gràcies a déu, menjàvem una miqueta perquè el meu pare tenia un hortet. Però records de la guerra, el més important va ser que jo tenia una tia monja de clausura, en el poble que en diuen Tiana, que és a prop de Montgat, cap a Badalona. I era de clausura, jo no la coneixia perquè quan vaig néixer ella ja era al convent, resultat la van fer fora del convent, va venir a espetegar allà a casa i vam haver de tenir a una tia refugiada a casa perquè no sabia on anar pobra dona, per mi això és el més important, *lo altre* ho vam anar passant. Jo treballava a la Casa Jorba i anava fent i una anècdota que m'ha quedat gravada sempre és que jo una de les feines que tenia era anar a correus a buscar el correu perquè teníem un apartat de correus i jo anava a buscar cada dia el correu i el distribuïa per les diferents seccions de la casa, en aquest correu hi venien moltes coses i molts treballadors també hi tenien coses subscrietes que les feien enviar també en aquell apartat de la casa i hi havia un senyor que tenia un diari i jo aprofitava per llegir-lo un rato. I quan va començar la Guerra, la Guerra va començar el 18 de juliol però aquí a Manresa, almenys jo, no ens en *vam enterar* fins al divendres, em sembla que el 18 de juliol era dijous i el divendres en anar a buscar el correu, amb lletres grosses en aquell diari portava que «*El ejército de Africa se ha sublevado contra la República*», caram, i quan ho vaig portar allà amb el que estava subscrit al diari em va dir: «Saps que vol dir això? Que s'han de matar uns quants capellans.» I jo vaig

pensar: cony, quina cosa més *tonta*! Que té res a veure en què l'exèrcit s'ha sublevat amb què s'han de matar capellans, però és clar, ja hi havia gent que sabia que es preparaven un molí ben moll de sopa. Resultat, una anècdota que no té *cap importància*, però que sí que m'ha quedat a la memòria.

G: Va veure enderrocar alguna església?

J: No, *bueno* sí, perquè precisament treballava a Can Jorba i estava a les oficines i era a l'últim pis, parlo de la Casa Jorba antiga, no d'aquesta nova que ja no hi és, era allà davant on hi ha els *seguros* que ara no recordo com se *diuen*, un rètol així molt gran, era allà. I clar, jo era al 4<sup>t</sup> pis i allò donava al Born i allà hi havia l'església de Sant Pere Màrtir, on ara hi ha la plaça de Sant Domènec i des d'allà vaig veure com anaven destrossant i demolint l'església fins a quedar la plaça, em va *sapiguer* molt greu perquè precisament aquella era la parròquia del meu carrer, del barri, i allà m'hi havien batejat, hi havia fet la primera comunió i era la parròquia senzillament i va desaparèixer. I aquesta no s'ha tornat a fer mai més, li diuen la plaça de Sant Domènec però en realitat l'església era la de Sant Pere Màrtir. Allà al meu carrer hi havia el convent de les monges dominiques, que ara és el col·legi de les dominiques, i és clar tot eren monges i van haver de marxar inclús en van matar alguna, això si l'església no la van enderrocar, van treure tot el *genero* que hi havia dintre i en van fer una gran foguerada allà al carrer del Bruc, a l'encreuament entre la Plaça Valldaura i el Bruc i van cremar-ho tot, que per cert una senyora que vivia al carrer del Cós em va dir: no li fa molta tristesa això Jaume, com estan cremant i fent mal bé tot això? I li vaig dir: Sí, però que hi vol fer? Perquè jo generalment era bastant de missa i li donava molta importància, tenia una tia monja i sempre havia anat amb els jesuïtes, que havia après molt amb els jesuïtes, un jesuïta, un home que era molt intel·ligent, molt bon home, que es deia Pare Pa i Poc, doncs el van matar 6 dies després d'haver-hi l'alçament militar. Jo no sé si això et pot interessar perquè això és els principis de la Guerra aquí a Manresa, als jesuïtes ja els havien expulsat de la Cova i llavors la seva església era aquí als Infants, que hi havia un convent de monges aquí els infants, que també ensenyaven a llegir i escriure, que ara fa de magatzem a la carretera de Vic, de magatzem que hi tenen els gegants i els nans. A llavors era una església i els jesuïtes feien servir aquella església enlloc de la Cova perquè no els deixaven anar i jo cada diumenge anava a missa a aquí en aquesta església que et dic de les monges, que ja no me'n recordo com es deien.

La Guerra havia començat dijous i diumenge a la muralla ja hi havia 12 soldats amb metrel·ladores de terra i pensàvem, caram que deu passar i vam fer la missa com sempre i en

acabar el Pare Pa i Poc ens va dir: El diumenge que ve no vingueu, si per cas ja us aviarem i va quedar així i pocs dies després d'aquell diumenge ja l'havien assassinat. Aquesta església de la casa Caritat, a llavors també era molt important, precisament és l'església en què m'hi vaig casar i la meva dona era de Tossal del Coro, estava apartat d'aquí i l'església que manava era aquesta, la de la casa Caritat, i fixa't ara no és res, són oficines de les piscines i *del paro* i la resta és un magatzem, això van ser els principis de la Guerra. I només es parlava de la gent voluntària que marxava a lluitar cap a Saragossa perquè Saragossa era del Franco, dels Nacionals i la volien recuperar. Quan veies aquella gent sense disciplina i que no els veies amb gaire cultura i que havien de participar en una guerra era impossible, però els que érem joves llavors tampoc li donàvem tanta importància, però és clar, va anar passant el temps i jo tenia 16 anys quan va començar que vaig arribar als 18 i ja començava de tenir por que no demanessin la meva quinta per anar a la guerra perquè llavors els fronts ja s'havien estabilitzat i no hi havien aquelles ramades de voluntaris del principi i al principi haguessin tingut disciplina i haguessin tingut un ordre ben fet Franco no haguera guanyat la guerra, però Franco portava una disciplina i això va fer que els altres foren uns desgraciats, només et diré que jo quan vaig incorporar-me a files, el capità que tenia jo, a la seva joventut havia treballat fent olles de terrissa i pràcticament no sabia ni escriure i *els partes* els hi escrivia jo i ell els firmava i per posar la seva firma estava un rato que deies caram aquest sembla que vol fer un dibuix i tot per fer una firma.

Tot això són *datos*, que potser, ho veia jo així, perquè m'agradava tenir un ordre i una disciplina perquè és el que m'havien ensenyat als estudis, però allà no era així, ja hi va anar sent-hi però massa tard. Al final ja hi va haver coses bones que feien però ja no tenien una ajuda segura i en canvi els del Franco tenien l'ajuda d'Alemanya i Itàlia segura i ferma que inclús venien ells a lluitar aquí i això també és una cosa que m'agrada que se sàpiga perquè quan vam fer la retirada de Catalunya, perquè estàvem esperant una gran carregada d'armes però els francesos no el van acabar de deixar passar i tot va quedar encallat aquí a la frontera i nosaltres no teníem armament, si no teníem armament com volien guanyar una guerra, entre la mala direcció i la gent que ja estava enfonsada perquè sempre havien hagut de recular, malament rai.

G: Vostè va veure algun bombardeig de Manresa?

J: No, quan van bombardejar Manresa, jo ja era el front, alguna volta havíem sentit les sirenes però no bombardeig. Només una cosa que sé d'un bombardeig, cap allà les afores de Manresa, al Tossal del Coro, on vivia la meva dona, el seu pare es va ensopegar amb un

bombardeig i ell anava amb uns companys i a un d'aquests companys el va matar la bomba, però només sé això. Però jo no n'he vist cap, però en vaig haver de suportar bastants en altres llocs.

Jo, d'això dels bombardeigs no et puc informar gaire, allà al meu carrer no van bombardejar mai, pel que he sentit i llegit després bombardejaven als afores, ara aquí Manresa quan hi va entrar el Franco, estava ferit a Mataró, em van ferir entre Bafet i Agramunt, al canal d'Urgell i ferit vaig haver de passar el canal que baixava gaire bé sense aigua però ple de llot, que quedaves clavats, i l'aviació nacional que anava metrallant tot el canal d'Urgell, que era ple de gent que es retirava i havien de passar per allà per marxar i era molt trist allò veure com tu anaves caminant allà entremig del fang, sort que era estret, però tot sent estret, havies de patir i el pànic que tenies, i quan arribaves a l'altra banda no podies sortir perquè com que no hi havia aigua no arribaves a dalt i mira a mi em va salvar que vaig treure la baioneta i la vaig clavar forta en el marge del canal i *apoiat* amb la baioneta vaig poder pujar a l'altra banda de rivera, ja ferit, que encara no sé com m'ho vaig fer i mira des d'allà al primer *puesto* de cura i allà ja es va haver acabat la guerra per mi.

D'allà al meu barri, érem tres de la quinta del 41, i dels tres només en vaig sortir jo viu.



*En aquesta foto es veu el testimoni de la residència Montblanc, en Jaume Navarro.*

## **4.2.Jaume Bardenas Vila, Conxita Mataró Villanueva i Montserrat Ratera Cubinsa, Residència Sant Andreu:**

J: Primer de tot, haig de dir que jo no sóc manresà, no sóc fill de Manresa, però fa 80 anys que hi visc però sóc fill de Pinós, de la comarca de Solsona.

G: Vostè va viure la Guerra Civil a Manresa?

J: Sí, *bueno* després de la Guerra, el 1940, els meus pares van comprar una caseta, eren pagesos i van comprar una caseta amb regadiu i van venir a viure aquí, encara era jove i jo també vaig venir a viure aquí però llavors era quan ja vaig tornar de la Guerra.

G: Vostè va anar a la Guerra?

J: Quan va venir la guerra tenia 16 anys i quan en tenia 17 anys i mig em van cridar per anar-hi, vaig estar uns quants dies, em van enviar al front. I al cap de poc hi va haver un moment que tothom es retirava i jo també em vaig retirar, vaig venir a aquí a casa dels meus pares i em vaig amagar, vaig estar des dels 17 anys fins als 20 amagat al bosc, com les feres. Em feien por les persones, no els animals.

G: Vostè va viure els bombardeigos franquistes aquí a la ciutat?

J: Si, aquí a Manresa, el que vaig viure més jo, va ser la postguerra, perquè no hi havia *calers* ni teca, el Franco va anul·lar els bitllets del banc que no estaven en circulació i gent que els hi semblava que tenien molts *cuartos* no tenien res. Però el meu pare va estar de sort perquè feien una carretera els rojos i el *llistero* que hi havia com que, una mica avançada la guerra, era italià i quan portaven els *cuartos* per pagar els treballadors, aquell paio ja sabia les sèries dels bitllets que valdrien i els que no i a llavors el meu pare, que no ho sabia ningú, ni els fills ni la meva mare segur que no ho sabia, feien un canvi, els *cuartos* que portaven per pagar el personal, els que eren bons se'ls quedaven ells i amb els altres pagaven els altres, per això va fer diners i van poder pagar la casa.

Un altre meu germà, el gran, l'hereu, treballava a casa perquè hi havia feina però jo em vaig quedar sense feina i per sort vaig trobar un senyor que tenia un camió i feia l'estraperlo, dels anys 40 als 50 i jo anava d'ajudant amb el camió i transportàvem farina de Cardona o Solsona cap a Terrassa però sempre clandestinament i el que se n'encarregava d'això ja havia pagat a



la Guàrdia Civil i inclús un dia que portàvem 30 sacs de 100 kg de farina i a Calders havia canviat la Guàrdia Civil i el cabo va dir a aquell que se'n cuidava que no podríem passar perquè ens enxamparien i el cabo va treure el cotxe del garatge i vam posar el camió carregat de farina i allà vam estar del vespre, les 8 o les 9 fins l'endemà, 24 hores allà, menjàvem allà amb aquella gent i esparàvem, resulta que aquests que feien l'estraperlo guanyaven molts diners però com que havien de pagar els controls, ja se'ls quedaven una bona part, però s'hi podien guanyar moltes *peles*, a Sabadell havíem de repartir 3 o 4 sacs en un forner, 3 o 4 més en un altre però a la nit, quiets i ja estava i si podríem arribar bé sense que passes res, l'amo del camió ens pagava un bon esmorzar, perquè més aviat teníem molta gana i poca *teca*.

M: Es patia molt per la Guerra Civil.

J: Sí.

C: *Bueno*, molt, molt, sí, però mira a nosaltres a casa ens van obligar a tenir militars a casa.

M: Ui, doncs, a mi no em va passar res durant la Guerra Civil, el que feien els republicans tampoc estava bé perquè mataven a gent, anaven per les cases i deien no se li farà res a aquest home i l'endemà ja era mort, això ho feien els rojos eh, deien que eren molt bons i no ho eren tampoc, ni els uns ni els altres perquè els altres també deien que mataven, deien però allà no hi érem nosaltres.

J: Els quins ho passaven més malament eren els capellans, quan va començar la guerra.

C: Van cremar totes les esglésies.

M: Sí, van cremar-les totes, van cremar el Carme, Crist Rei, que era allà a Sant Domingo, que ara ja no, però llavors sí, que s'hi feien casaments, llavors també Sant Ignasi que era allà a les Escodines, allà a Sant Miquel també hi havia una *esglesieta*, varies.

J: Sí, sí, sí, i tant que n'hi havia.

G: Quants anys tenia vostè?

M: Jo tenia 10 anys.

C: El que vam passar més malament van ser els 40 anys que vam passar amb el Franco.

M: No, no tant.

C: Eh que era de pagès vostè? És que clar, aquí hi haurà molta controvèrsia perquè hi haurà els uns que ho veuen de la seva manera i els uns que ho veuen de l'altre.

M: Clar, depèn de com t'has trobat. Això que ha dit aquesta dona de les esglésies es veritat, van treure les monges i els capellans de tot arreu i eren prou bona gent però no pensaven com ells. Però ara el que feien els altres aquí no ho veiem.

C: No hi haurà *gaire que discutir*, perquè la Guerra va ser una cosa i quan es va acabar la guerra va ser una altra cosa que encara va ser pitjor.

M: Em sembla que no.

C: T'hauríem d'explicar el que va passar quan va guanyar Franco, quan Franco va matar 37.000 persones que no havien fet res, xicotets com aquest home i el meu marit, afusellaven a tots els que havien fet una cosa contrària. *Hasta* a nens va afusellar.

J: Després de la Guerra, vaig treballar 34 anys a la Pirelli, hi havia un que havia sigut sagristà de la Seu i el van agafar també una vegada, els *milicianos* aquells que anaven amb escopetes i camions i va ser pel cantó d'igualada es va escapar i saltava uns marges de 3 o 4 m.

M: Això els rojos ho feien!

C: Si, ja ho sé, ja ho sé.

J: I encara va salvar la vida i només perquè era sagristà.

M: I no feia cap mal.

C: Puc dir una cosa? Hi va haver un capellà, era del poble nou, Mossèn Vidal, que després se l'hi va posar el seu nom a la plaça, quan es va acabar la guerra, li van posar els altres,

mataven els capellans, els capellans i les monges que arreplegaven els mataven.

M: Però Mossèn Vidal era molt bon home.

C: Sí, aquest mossèn era molt bo, el van agafar i ell va dir, perquè els feien obligar a treure's l'habit i ell va dir que l'habit no se'l trauria mai, que moriria amb l'habit i com que el van veure tan bo, li van salvar la vida i com que va dir que ell no es trauria l'habit encara que el matesin, li van tallar pel sutani i durant tota la guerra va dur aquell habit. Saps tu *lo que* van arribar a estimar aquell mossèn? Tot el temps de la guerra va anar amb aquell habit, pel carrer i per tot arreu i *l'hermana* de l'hospital d'aquí davant, Sor Balbina tampoc va *volguer* marxar, perquè recordo que portaven soldats ferits de 17 i 18 anys i ells no es va *volguer* moure d'aquí, tothom l'estimava molt també.

M: Era molt estimada, sí.

C: Es va quedar per cuidar els ferits de guerra, aquí a l'hospital, va dir que la matessin però que ella es quedava. Perquè vegis que també n'hi havia de bons perquè ella diu que van ser tots dolents. La post-guerra va ser més dura que la guerra.

M: Mossèn Vidal, recordo que quan tenia 8 o 9 anys, agafava tota la canalla del carrer, ens portava dalt del Castell a collir timó, feia corones de timó com allò dels morts i ens feia cantar: «Corona de roses, si la verge féu, corona de roses, en el cel tindreu» davant dels milicians i els rojos li deien «*El Loco*», però a ell no li van fer res.

C: Jo el que vaig viure més, és que vaig haver d'estar 40 anys sense poder parlar el català.

J: 5 germans tots cridats per la guerra, els meus pares el que van arribar a patir.

M: Si pobres, la guerra va ser molt dura. *Oita!* Ara com que l'altra part no la veiem, perquè els altres es venjaven i el que l'agafaven també en feien *pilotes*.

G: I els bombardejos com els va viure?

M: Ah no hi era jo. Quan van bombardejar jo no hi era, perquè jo m'estava a allà dalt a Casserres a casa dels avis perquè a allà teníem una mica de menjar, i aquí a casa nostra

anàvem molt curts de menjar, perquè no hi havia gaire menjar i llavors a mi em van fer anar a allà. I em van fer dir pel meu *tiu*: Al teu pare no li ha passat res, no. Perquè van tirar una bomba allà on treballava. Si hi va haver bombardejos, sí, també. Però jo ja et dic, jo ja no me'n recordo, *bueno* me'n recordo que ho deien.

C: Jo els bombardejos, la veritat és que van bombardejar, però no com a Barcelona que a allà va ser horrorós. Aquí no, venien a bombardejar, tu has vist allà on hi ha el *puerto rico*? Aquella plaçeta, que hi ha allà al *puerto rico*, aquella casa que no sé si existeix però, que sí que existeix que hi ha allò el Sielu, allà. Aquella casa era una casa pairal d'aquells contes, no ho sé..., que encara hi era aquella casa. *Bueno*, doncs allà, hi havia la FAI, que la FAI és un *partit anarquista*, que en deien la FAI. *Bueno*, doncs allà, clar, van fer unes trinxeres, així així i així (mou les mans, ensenyant com eren). Per què venien, buscaven els *puestos*, clar, i doncs anàvem a allà i ens ficàvem en aquelles trinxeres que van fer, i jo un dia, una vegada que vaig anar a allà, vaig veure explorar una bomba, et fan uns xiulets que *bueno* eh, jo vaig veure explotar una bomba que venia així, i jo em vaig posar a plorar, eh perquè em vaig espantar molt, perquè la veia així com baixava. I un senyor que tenia al costat em va dir: nena no ploris que no ens tocarà a nosaltres. I no, va baixar així i es va decantar. Que anava cap a aquesta casa que ha anat a parar. Aquesta casa de la... Ah no, volien agafar la FAI i van agafar un **fos** del carrer Barreres i va anar a parar la bomba a aquell *fos* al fons del carrer Barreres.

J: La postguerra, *casi bé* va ser pitjor que la guerra, perquè hi havia molta falta de menjar i hi havia molta gent que anava amb un sac i anaven cap aquí dalt a aquestes cases de pagès, a casa els meus pares venien a buscar 14 o 15 o 20 kg de patates i cap a Manresa. I a allà dalt a pagès ja els havien titulat la columna del sac. I s'emportaven tot el que trobaven, si trobaven patates, s'enduien patates, si trobaven blat, blat, sense moldre també s'emportaven blat. I aquells pagesos d'allà dalt tots s'ho volien cobrar amb plata, si no pagaven amb plata no, o amb roba, peces de roba, no nova, camises, d'intercanvi. Perquè de primer, de primer, ja ho venien amb els *cuartos* ja, pagaven amb els bitllets que hi havia llavors en aquell temps, i pagaven i com els pagesos no *s'havien enterat* de res, això com que quan es va *sapiguer* que abolirien la moneda ja feia *almenos* un any i mig que hi havia la guerra, i llavors ningú ho sabia i la gent venien coses i cobraven amb els bitllets corrents. I llavors anaven al banc i aquest és bo, aquest no és bo. Els que tenien algun cèntim i els tenien al banc i no els van tocar en tota la guerra els cèntims, van ser bons, ara, si els va treure i els va posar en un altre *puesto* els perd el valor. No hi havia *cuartos*, de teca tampoc n'hi havia gaire, perquè anàvem a buscar pa a Sùria amb bicicleta, i anàvem a buscar un parell de pans d'aquells de dos

quilos, anàvem al vespre o la matinada, perquè si trobàvem la Guàrdia Civil, ens ho prenien i s'ho quedaven per ells, els *morots* en deien.

C: La gent anava a buscar menjar i després sortien els *morots* i se t'ho quedaven tot, us en recordeu dels *morots*? Jo de *morots* només vaig veure aquells del bosc aquell del cementiri que va cap a Manresa, que hi ha allà aquella font, i al costat i hi havien els *morots*, allà, jo només havia vist aquells quan anàvem a buscar aigua a la font. Quant érem joves.

M: Oh *bueno*, agafaven les coses de la gent que trobaven, tot el que arreplegaven perquè tenien gana.

C: Escolta'm, ho va fer molta gent això eh, perquè tenien gana.

M: Sí

G: Vostès van veure com els pares o familiars van anar a construir refugis?

M: No, no a casa meva no, no hi va anar ningú a buscar refugis.

C: Perquè era de pagès.

M: Tenia el meu pare, el meu germà més petit, una germana més gran, i el meu germà més petit es va morir per la guerra. I a llavors ensorraven els ponts perquè tenien por dels feixistes i van ensorrar els ponts perquè no passessin els feixistes.

C: *Bueno* per la guerra, perquè si ells venien poguessin tenir més temps per fugir. Però mira, aquell pont de l'estació, que *hi* ara, no *hi* existia, d'aquell pont només n'hi havia un petit així (ensenya com era), que només passava una persona. Doncs passaves per allà, i és clar després van fer el pont i aquell pont que passeu tots quan voleu anar a l'estació saps qui el va fer? Presoners de guerra que van fer, xicots de 18 anys i coses així, que no havien fet res perquè els van obligar a anar a la guerra, igual que com hi va anar el Jaume i el meu marit, i allà els feien passar xicots que havien agafat presoners, els lligaven un sac d'arena a l'esquena i a picar i això ho sé del cert, i saps què feien nosaltres, que érem jovenetes? Això ho feien acabada la guerra eh, doncs saps que fèiem? Nosaltres els anàvem a veure i com que ens feien tanta pena els que castigaven els portàvem *bocadillos* perquè també passaven

*ganeta* i els amagàvem en un *puesto* que ells ja sabien, això ho fèiem nosaltres de jovenetes i si ens arriben a arreplegar, no sé que ens hagueren fet.

Doncs no, vam patir més acabada la guerra que durant la guerra, jo durant la guerra, gràcies a déu, gana no en vaig patir. Però ens obligaven a tenir militars a casa, que no ens pagaven res, al principi els rojos ens en van fer venir als pisos cèntrics, com que estava allà a la muralla, davant del consell comarcal, doncs allà feien venir militar, en vam tenir de militars però amb graduació, capitans però no ens pagaven res no. Però també en teníem un que saps que ens feia? *Bueno* li dèiem l'assistent, venia al matí i es rentava les botes i li dèiem porti'ns això, porti'ns allò de menjar, però que no sàpiguen que t'ho he dit jo i l'altre ho feia veure i ens ho portava.

J: Aquí a Manresa es passava molta por pels bombardejos, allà dalt a la barriada Mion hi ha unes esquerdes perquè van tirar una bomba molt a prop de les cases, allà al voltant de les cases i s'hi van fer unes esquerdes i encara es poden veure i al Guix tot sovint n'hi tiraven de bombes perquè hi havia un *puesto* de intendència, era allà on preparaven els paquets de menjar. I aquí on fan aquestes obres, que van ensorrar, que hi havia dues cases, que les van ensorrar i hi van fer el *sotano* de la vall hi van trobar un forat que diu que era un refugi de durant la Guerra i quan sentien a venir avions s'amagaven. I al castell era minat per sota i servia de refugi i quan sentien els avions ja anaven cap allà

G: I vostè havia treballat a la fàbrica Pirelli, oi?

J: Sí.

G: I allà hi ha un refugi també no?

J: A la Pirelli resulta que quan va venir la guerra, tots els *jefes* es van haver d'amagar i justament el que abans de la guerra era el *subjefe* es va amagar en una casa de pagès i quan vam venir a viure aquí ens vam conèixer amb aquesta gent i jo vaig dir: No tinc feina, que podries demanar si em volguessin a la Pirelli? I em van dir que com que no havia estat amb res de política ni res de res em van dir: Gairebé t'asseguro que et llogaran perquè havíem tingut el subdirector, tot el temps de la guerra, amagat aquí I llavors li van demanar, li van dir que coneixien un jove que no tenia feina i que era molt bona persona i van fer una mica de rosca i li van dir: Que vingui, que ja l'avisarem, i al cap d'un mes ja treballava a la Pirelli i allà hi vaig ser 34 anys, vaig entrar de jove i en vaig sortir de vell, vaig estar de sort, però hi

guanyàvem molt poc en tres mesos guanyàvem 96 pessetes la setmana i el pa ja valia 25 pessetes i un *litro* d'oli en valia 40.

M: Jo com que era de pagès, no passava gana, però sí sí hi havia gana sí.

Però això uns i altres, el mateix que feien aquí també ho feien allà, *bueno* això diuen, perquè jo allà no hi era.

G: Doncs ja està, això és tot.

C: Jo durant la Guerra sí que vam patir si i van matar molta gent aquí a Manresa sí, però n'hi ha que vam passar bé, *bueno* bé, vam passar molta por, ens obligaven a tenir els militars però mira t'obligaven a tenir-los i no ens pagaven res eh.

M: Tots es portaven molt bé.

C: No, perquè ella com que és de pagès moltes coses no les ha viscudes, és clar, hi ha coses que no, perquè com que era de pagès...

Jo havia anat a les 4 del matí pel passeig i la carretera de Santpedor no existia, tot eren camps i hi havia una casa de pagès allà molt gran i hi anàvem a les 4 del matí i allà aquella gent ens venien menjar, tot el que et podies emportar.

M: Us feien menjar?

C: Ens el venien, pagant.

M: Ah, anàveu a comprar menjar.

C: És clar, el compràvem però la gent l'anava a comprar allà perquè no hi havia cases i no hi havia res i teníem por, teníem por perquè és clar a les 4 o a les 5 del matí a les fosques cap a aquests *puestos*.

M: Val més que no ho *veigueu* mai. Era *un esbaragusto*, em vaig fer un tip de plorar, perquè anàvem a col·legi a Sant *Francisco* i ens havien matat la monja (riuen) i jo era una nena quan ens van dir que havien matat la pobra monja.

C: Sant *Francisco* és a prop de casa meva.

M: Ah sí?

C: Sí, jo m'estic allà, a la muralla de Sant Domènec, al costat del Consell Comarcal del Bages, que hi ha aquella casa de tribunes al costat del Consell, doncs allà.

J: Nosaltres anàvem a buscar menjar cap aquí dalt a la Segarra, tot eren cases de pagès i baixàvem amb el tren i quan érem aquí al congost, *s'enteraven* que aquí baix a l'estació hi havia com un control de la Guàrdia Civil i tiraven sacs de pa per la *ventanilla* i tot el que portaven i després quan hi tornaven, a vegades, ja n'hi havia passat un altre. (Riuen)

M: Sort que ja ha passat.

C: D'aquests que anaven a buscar menjar molts es van fer rics eh, perquè és clar baixaven molt menjar i després el venien com estraperlo, que en deien, a més els pagesos ho venien a un preu i ho compraven a un altre. Doncs quan la Guàrdia Civil anava als trens o al que fos t'ho prenia tot i llavors es trobaven que havien fet el viatge per res.

J: I no n'havia menjat de pa de blat de moro?

M: Sí, també i encara gràcies.

C: Jo en vaig menjar també, era prou bo eh.

M: Era passable.

C: Costava més *d'empassar* que l'altre.

M: Havies de menjar el que podies, nosaltres saps que fèiem? Hi havia un carnet on de tant en tant donaven pa i hi havia tot de foradets i taxaven el dia que anaves a buscar el pa a la cooperativa i hi havia dues cues, una que *t'axaven* el forat i feien forat i a l'altra cua que ho feien amb el llapis, els que anàvem a la cua del llapis, aixecàvem la d'allò i tornava a sortir el número i llavors anavem allà amb el trepant, com que amb el trepant no ho veien, teníem dues racions de pa, pagàvem eh, però mira teníem una ració doble.

C: Però escolti'm, els racionaments també es feien un cop acabada la guerra eh.



M: Sí, sí, però per la guerra també.

C: No hi podia anar tothom a comprar a la cooperativa.

M: No, no, havies de ser de la cooperativa.

C: Encara tinc els carnets de la cooperativa dels meus fills, que ja tenen 60 anys, guardats.



*En aquesta imatge surto jo juntament amb dos dels testimonis de la residència Sant Andreu. A l'esquerra hi ha la Montserrat Ratera i a la dreta hi ha el Jaume Bardenas.*



*En aquesta foto es veu la Conxita Mataró a l'esquerra, al seu costat l'assistenta social, al mig s'hi troba la Montserrat Ratera i a la dreta el Jaume Bardenas.*

#### **4.3. Teresa.** (No hem va voler dir el cognom)

G: Vostè va viure els bombardeigs aquí a la ciutat? La seva família va anar a construir refugis? I Vostè va estar en algun refugi durant algun bombardeig?

T: Ah sí, sí. No, no la meua família no va anar a construir refugis. No mai, jo em vaig quedar a casa. Jo, mai, no però si hi havia molts refugis.

G: I vostè com recorda l'època?

T: Tothom tenia molta por, la gent gran i la canalla, tots teníem molta por.

G: I de les esglésies que van enderrocar en recorda?

T: Ui, moltes, en van enderrocar moltes i treien els sants i ho cremaven i en feien la mar de bestieses.

Sobre els refugis jo no n'he vist cap, perquè no hi havíem anat mai, a casa meua sempre ens havíem estat a casa i després van obrir trinxeres al carrer i la gent ens anàvem a estirar allà a les trinxeres, això sí.

I la gent que construïa refugis eren els mateixos veïns del barri, això cada barri s'ho feia, els mateixos homes del barri que no havien anat encara a la Guerra doncs llavors mira anaven fent trinxeres, anaven fent forats perquè ens hi anéssim posant.

I després mira, van venir a bombardejar aquí a Manresa, que jo recordi dues vegades. Van tirar una bomba aquí al *matadero* i aquí dalt a la Mion, sí, allà hi van tirar una bomba i va quedar un forat molt gros, perquè va anar a parar en un *terreno* que no estava cultivat ni res però en allà no va fer mal a ningú i *llavors*, doncs que més et puc dir, ah sí, allà a l'escorxador, allà hi havia el *polvorín* i per això voltaven tant els avions perquè més o *menys* ells ho sabien perquè tenien aquí els seus espies i ho sabien i anaven voltant però no, en allà no n'hi va anar a parar cap de bomba.

El primer dia que van posar els antiaeris, ara ja em venen coses noves, el dia que van posar els antiaeris aquí dalt al Puig Berenguer, és clar, es veu que no ho sabien perquè encara no els havien donat el *parte* de què eren allà i en allà a la Torre d'en «Cechini», això no deus *sapiguer* on és, allà al carrer Barcelona, pujant amunt però ara ja està ensorrada, doncs allà hi van posar uns antiaeris i és clar els avions venien refiats i quasi bé, quasi bé en van fer caure un, jo això ho vaig veure eh, perquè estàvem justament en el refugi de sota, del carrer de sota

però en aquell avió li va venir just no caure, *llavorens* ja estaven més *altanto*, saps? Ja sabien que hi havia els antiaeris en allà i mira i després cap a les Escodines, també van tirar una altra bomba, que allà sí que va matar gent em sembla, si no els va matar, els va ferir, ferir si, ferir segur.

G: Vostè quants anys tenia quan hi va haver la Guerra?

T: 6, era el 36 i jo vaig néixer el 30, jo tenia 6 anys però clar va acabar que jo en tenia 9, perquè va durar els 3 anys i clar jo d'aquests tres anys me'n recordo però molta cosa més perquè l'he sentit explicar.

I tota la canalla anàvem amb una cadena o bé un tros de beta o el que fos amb un boixet de fer punta, el portàvem penjat aquí el coll i quan sonaven les sirenes ja ens posàvem el boixet *aixins* (explica amb signes com, dins la boca) perquè diu que hi havia *puestos* on podia del d'allò del bombardeig tallar la llengua, ho deien sí.

I mira desgràcies de la vida, i vam anar passant així aquests anys. A Barcelona sí que hi van bombardejar, ui a Barcelona molt.

Aquí a Manresa també però no tant, i mira la gent ens amagàvem allà on podíem.

Després el dia que van ensorrar el pont, doncs aquell dia mig Manresa ens vam quedar sense vidres, de tanta explosió que hi va haver, hi va haver una tremolor de vidres, horrorós. Sí, hi va haver una explosió terrible eh! Vaja, *lo* que van haver de tirar per ensorrar aquell pont, perquè aquell pont era un pont molt ferm i molt d'allò, *bueno* la qüestió és que el van fer saltar, perquè és clar no poguessin passar i no sé què més et puc explicar.

G: I va veure enderrocar alguna església vostè?

T: Jo enderrocar-la no. Ara, que hi posaven foc sí. Després un altre dia sí, ara vaig recordant coses, vaig veure com s'emportaven tres monges, se les emportaven amb unes cares que pobres encara les veig ara aquelles monges, més blanques, també van agafar capellans, però aquestes monges les vaig veure jo que se les emportaven agafades.

Una altra anècdota dels temps de la Guerra, en aquell temps, doncs mira a casa meva teníem un gos perquè el meu pare era caçador i és clar al vespre l'havíem de treure i al matí i al migdia i *bueno*, aquell dia el trèiem el vespre com cada dia i jo *bueno*, era petita, *bueno pude* llavors tenia 7 anys, que és clar estàvem pujant carrer amunt i de cop ens van parar dos amb una escopeta, perquè a llavors tothom tenia escopetes i *llavorens* aquells homes, doncs clar, van escorcollar al meu pare i jo, és clar em vaig espantar, em vaig posar a plorar com una

beneita i aquells homes amenaçant al meu pare, diu: Que plora aquesta ploramiques? I el meu pare diu: Home, que voleu que faci la criatura? I el van escorcollar i portava un rellotge, perquè abans els homes portaven el rellotge amb una cadena, doncs és clar li van trobar i va resultar ser el rellotge, però és clar, el *susto* que ens van *fotre* i després va resultar que eren uns homes, no et pensis que fossin res no, però com que els donaven una escopeta ja es pensaven que eren els amos del món. Sí, sí, això sí que va ser un bon *susto* i encara no sé per què el gos no els va mossegar.

T'interessa per alguna cosa això?

G: Sí, sí.

T: Doncs sí, sí els bombardeigs, allà dalt van fer un *ruedo* i un forat! I sort que era un camp que no hi havia res i a les Escodines també però jo a les Escodines no vaig veure el mal que hi van fer però allà dalt sí, i és clar com que a l'Escorxador hi havia tot el polvorí, doncs és clar, perquè aquí hi havia espies com a tot arreu, doncs deien *cuidado* que allà hi ha el polvorí perquè el que volien era bombardejar el polvorí i llavors si que el Poble Nou ja se'n va tot a passeig, però no, no, no van *poguer-ho* fer.

Ja en vam passar ja, el que passa és que jo era molt petita, però és clar, d'aquestes coses te'n recordes. El que devia pensar la gent malament, perquè és clar, estàvem molt malament, noi, que no torni a venir.

G: Més val que no.

T: Ai no, no, perquè *goita lo* petita que era i encara me'n recordo, doncs imagina't la gent que era més grans encara havien de tenir més records que jo, perquè al final jo era una cria, tu.

Eren terribles els bombardejos, quan senties les sirenes i veies la PAVA, un avió gros, li deien la PAVA, no sé per què i llavors sí, sí al cap d'una mica ja veies els avions. Jo encara de vegades si veig dos o tres avions allò que passen a prop, que de vegades el vespre a l'estiu allà al terrat ho veig, perquè és clar ara n'hi ha molts d'avions, em penso que són ells.

Però nosaltres als refugis no hi havíem anat mai no, perquè a casa meva també teníem la meva iaia que pobreta ja era molt gran i llavors els avis també es veien més grans que com ens veiem ara perquè no tenia pas la meva edat però pobra iaia ja anava molt feixuga i, és clar, nosaltres per anar al refugi d'aquí el castell, que era el quin hi havia més a prop, doncs és clar, era lluny per ella, *llavorens* no hi havia cotxes ni coses i és clar doncs mira no podem

pas deixar la iaia a casa i marxar nosaltres en el refugi i mira ens estàvem tots allà en una habitació tancats mira fins que havia passat.

Però deien que allò dels refugis era una indecència perquè, és clar, vells, canalla, gent jove, gent gran, la canalla plorant, que feien el pipí aquí, feien una altra cosa allà, tenien gana, no tenien menjar, ploraven, *bueno* mira, allò també era una desgràcia, i almenys a casa si tenies una mica de menjar, podies menjar, si en tenies una mica, i mira és així, anava així això.

Mira t'explicaré una anècdota d'un capellà, que no sé si et servirà o no, hi havia aquí dalt al Poble Nou, hi teníem un capellà que es deia Mossèn Vidal, que per això se'n diu l'església de Mossèn Vidal, perquè la va fer aquest capellà, que pobret la primera pedra la va dur des de Montserrat a coll fins aquí i ell està enterrat a l'església petita, hi ha la làpida allà terra, sí, però el van enterrar després eh, no fa molts anys que ho van fer. Doncs aquell capella pobre, era gran i era bon home, era un tros de pa, tota la canalla, tots li anàvem corrents al seu darrere i ell ens enraonava, era com si fos el nostre avi, i pobret clar quan li van dir que s'havia de vestir d'home perquè si no l'haguessin matat, doncs pobret no es va *volguer* vestir d'home, portava els pantalons, tal com porten els capellans i la sutana se la va tallar i no hi va fer ni vora ni res i anava amb aquella sutana i ell deia que d'aquella manera ell ja era capellà i com que no anava vestit de capellà ja no li van fer res. Era bon home, *bueno* un capellà de poble. I i tant que l'haguessin agafat, perquè aquella gent no vigilaven res.

Val això?

G: Sí, sí, i tant!

T: Doncs, ja està, em sembla que no recordo res més.

#### **4.4. Salvador Farrés, Casal de la Gent Gran**

Salvador: Comencem? Que em vols preguntar?

Gemma: Sí. Vostè va veure enderrocar alguna església?

S: Sí, jo tenia disset anys, i en aquella edat a casa feien de pagès, i teníem una parada de fruita a la plaça i mentre hi veníem a la parada veia com ensorraven la cúpula de la Seu. Aquesta cúpula que ara no veus, jo la vaig veure ensorrar i mentre, em vaig dir – és estrany que aquesta gent que vol lluitar per la República, volen fer això, s'estan aquí a ensorrar això

que no té cap importància per ells. *Més val* que agafin un fusell i vagin a la guerra, sense pensar que jo també hi aniria.

Aquí va acabar això i vaig rebre la notificació que m'havia de presentar i que em mobilitzarien per anar al front que va consistir *en* presentar-me a l'Ajuntament, em van prendre tots els *datos* i el dia que els va semblar ens van cridar i ens van concentrar a Vic. Vam agafar el tren del Nord i cap a Vic i quan vaig ser a sota Montserrat, li vaig demanar a la Mare de Déu que m'ajudes i em va ajudar (li cau una llàgrima), em va ajudar i ens van portar a Vic. A Vic ens van concentrar a la Rambla i esperant a veure què passava, tipus *cuartel*. I mentre estava allà esperant amb altres amics em va venir a veure un tia que teníem a casa, que era la gran de la casa, que sempre m'havia estimat molt i em diu guaita Salvador, vinc d'aquella casa de Barcelona a dormir per què a les nits anava al Born a comprar verdura per vendre allà i m'han dit que aquí a Vic hi ha una casa, le torre dels Frares, que és a darrere mateix de l'estació de la Renfe aquella gent t'atendran i sí, vam anar, ens van presentar i vam anar a sopar, no m'hi vagi quedar perquè m'havia de presentar allà. Clar era tan bon xicot que tenia por de fer-ho tot malament. M'entens que vull dir? I així vam anar fins que va arribar el dia, un dia que plovia molt com ahir al vespre i va venir *a veurem* expressament i em va acompanyar amb el paraigua fins a l'estació del tren i allà vam posar rumb a Calaf. Era un tren de *carga*, érem bastants vam passar per Manresa, però no hi havia ningú i no vaig poder res a ningú i a Calaf vam baixar. I llavors ja no plovia i llavors vam agafar rumb a Sanaüja, saps on és Sanaüja?

G: Sí.

S: Vam passar per Torà, Biosca fins a Sanaüja. A Sanaüja, la meva tieta coneixia una gent que anaven amb el doctor Puig i Vall de Manresa, potser els teus pares el coneixen, molt conegut, ara ja no hi és. I en aquella casa ens van atendre també molt bé. Anava a dinar i menjar, ara ens anàvem a instruccions que es basava a anar a tirar quatre *tiros* o fer veure que tires. Allà abans d'anar al front vam passar bastants dies allà i aquells dies que vaig passar allà venien la família a veure i venien a aquesta casa. I recordo que aquell dia vam sopar allà i vam amanir una amanida d'escarola i enciam, *en ves* de tirar-hi vinagre i van tirar mistela (ja, ja, ja. Va riure) i d'això m'en recordo molt. I vam passar forces dies allà, fins que el *mando* va dir que havíem de marxar i vam marxar cap a Ribelles, tu saps on era Ribelles?

G: Sí.

S: Aquell castell que hi ha allà dalt que en diuen Ribelles, no era tancat, perquè hi vam anar

nosaltres, no sé per què i ens servia de *cuartel*. I vam estar allà i en aquests llocs de l'exèrcit sempre hi havia els comissaris. Els comissaris eren els oficials polítics diguem. Si ara un capità de l'exèrcit és un capità i prou abans un capità de l'exèrcit també era un capità polític. Que era un comunista, diguem-ne. Un de la Fai o algun d'aquests. Mira ara esperant ordres i mentrestant el comissari polític buscava gent que escriguis coses a favor de la guerra i a favor de qui i jo recordo que vaig escriure alguna cosa, a veure si així em podia escapolar, jo pensava que això igual em donava ales per marxar. I ho vaig fer. I bé al cap de dos o tres dies, van venir dos o tres camions i ens porten cap a Castellbó, saps on és Castellbó?

G: No.

S: Abans d'arribar a la Seu a mà esquerra. Un poblet que hi ha molt maco que pots passar cap a Sant Joan de l'Erm i baixar capbaix a l'altra banda, com es diu aquell poble.... Bé és igual. I allà aquell poblet, ostres, hi havia una llet, molt bona i llavors baixava un riu d'aigua clara, i m'agradava i allà hi vam estar tres o quatre dies. Veus que t'ho explico tot correlatiu eh?

Doncs allà va venir un dia, allà en deien les Bordes de Vernet, unes bordes són un magatzem mal fet que hi posaven les herbes de la pastura i allà hi vam estar uns quants dies i allà baixava un riu de la muntanya. Això era a prop d'Andorra eh? Baixava una aigua i em vaig començar a inspirar i sé que vaig enviar un vers a casa i jo pensava que aquest vers, s'havia perdut i tornant, més endavant, aquest vers me'l va regalar la meva germana un cop llicenciat ja, i enquadernat. Encara el tinc a casa, ja te'l ensenyaré i allà vam estar molts dies, fins que un dia al vespre ens fan reunir a tots, tots i emprenem la marxa, no sabia on anàvem. Però això que et dic d'aquest vers, allà vaig sentir una cosa tan maca, vaig sentir que el meu cor batejava d'una altra manera, com si tingués una *novia*. Que no havia vist mai, una cosa tan maca, acostumat a la ciutat i treballant al camp, allà em vaig sentir tan bé, però clar ens van dir, va hem d'anar endavant. Tota la nit caminant, no sabíem on anàvem, ens quedàvem arrossegats pel carrer ens ajèiem on podíem. No podíem aguantar més de carregats que anàvem, d'eines, bombes i coses fins que vam arribar al lloc que semblava que havíem d'arribar. Era un pla d'una muntanya i allà hi havia dos senyors amb dos bidons plens de conyac i ens donen un vas de conyac cada un i ens anaven dient quan pujareu ja anireu trobant més menjar ara amb això ja en teniu prou. Amb allò ja sabíem on anàvem, ja en vaig tenir prou, anàvem a atacar. Havíem de baixar una baixada i mentre baixàvem vam veure *camillers* amb ferits amb les cames tallades que els baixaven els nervis cap avall, això va ser el primer que vaig veure. I vaig pensar, Senyor, cap on has d'anar però no vaig sentir por de

cap mena, no en vaig sentir mai de por i potser va ser per què aquell conyac va fer efecte, també podria ser... i vam anar tirant avall, avall, sense veure res, jo no veia on anàvem, només els comissaris al darrere amb la pistola que ens deien - Au, vinga, endavant, endavant... quan van ser a baix, hi havia un *monticul*, una muntanya com hi ha aquí davant com es diu...

G: Puigterrà.

S: Això Puigterrà i estàvem a darrere i amb el comissari al darrere anar dient vinga va. Tenien més por ells que nosaltres. Sé que jo vaig tirar molts *tiros*, no sé on van anar a parar perquè jo no veia a ningú. Però el primer que veia passar eren *camillers* i era allà per ajudar-los i en vaig quedar allà amb ells a ajudar-los i vam tornar a pujar fins a dalt d'un pla que hi havia com una mena d'hospital i em van dir que m'havia passat a mi, doncs que m'ha sortit sang de la boca, perquè havies de portar un tros de plàstic a la boca, que així en una explosió, l'aire podia circular des de les orelles, per què sinó cremar o explotar alguna cosa a dintre, saps que et vull dir. Això ho tenia ben clar i llavors em van dir doncs queda't aquí i m'hi vaig quedar. Era una nau bastant gran feta amb veles. I em vagi quedar a dormir allà fins l'endemà que vaig veure que baixava algun amic i company i algun que tornava a pujar i allà ens vam reunir i va acabar el foc al front, i es va acabar. De totes maneres jo vaig marxar amb dos amics de la comarca. Vaig marxar amb un sastre de Navàs i un altre de la Rabeia, a veure, el que hi hagut fins ara d'alcalde de la Rabeia, doncs el seu pare estava amb mi. El seu fill era l'alcalde de Balsareny, doncs va fer tota la guerra amb mi. Ara és mort, es va morir. Bé, i llavors, cap on anirem, vam tornar .

S: Bé, llavors on anirem, va venir algun cotxe, però no, ens van fer marxar altra vegada a peu. Si érem aquí dalt, ens van fer anar marxant avall, avall, avall fins que vam anar a parar a Taüll, a prop de Sort, no sé si ho coneixes?

G: No.

S: A prop de Sort, coneixes Sort?

G: Sí.

S: Doncs vam anar a parar allà, però no ens hi vam quedar. Allà hi havia el Coronel Vilnarougex, el nostre General, que estava allà i vam anar baixant avall, avall fins a anar a



topar amb una riera i allà i ens van manar que fessin xaboles per dormir i vam anar a tallar unes quantes branques de pi per fer la xabola. I amb aquest company, en Rabeia, ens vam fer una, i quasi bé no hi cabíem, però anava bé, per que així si teníem fred ens acostàvem i au.

I una d'aquelles nits vam haver d'acompanyar malalts a una ambulància i sé que aquella nit ens vam haver de quedar en aquella ambulància amb un fred que feia que no ens aguantàvem però ho vam suportar i l'endemà altre cop endarrere i d'aquesta manera van venir uns camions *catiusques*, eren uns camions russos que es deien *catiusques* que se'ns van emportar avall. Vam anar baixant cap a Noves de Segre i ens van portar cap a camp de Seròs. Saps on és Seròs?

G: No.

S: Situat a Lleida a l'esquerra, un bon tros avall, en direcció capbaix....a l'Ebre. Al cap de pont de Seròs era, un cap de pont, és una muntanya *ficat* en terreny enemic. Fixa't, aquests eren els de Franco, els nacionals, i tenien un tros de muntanya ficat a casa nostra, diguem. I tot aquest voltant érem nosaltres vigilant, allà amb unes trinxeres vigilant i ells estaven aquí dalt i a la nit sortien aquí, a cridar – *viva la muerte* – hi havia d'haver de la legió i nosaltres aquí amb una por que ens cagava, a veure què ens faran aquests, a veure si ens atacaran aquests.

Però l'atac el fèiem a baix, com aquella muntanya era bastant alta el feien a baix, es veu que el *mando* roig, algunes nits, feia contra atacs. Cops de mà, que es deien, però que anaven a fer, si era una muntanya fortificada a no poder més i ens esperàvem ben armats i tots quèiem allà, que hi volies fer. Fins que no van poder més i uns dies d'aquest van manar fer parar el foc les dues parts i van sortir a enterrar els morts que quasi bé tots eren rojos que dels altres no en queia cap. Quèiem nosaltres, els burros.

I això va anar passant fins que vam anar baixant, cap a pont de Seròs fins a arribar a Mora La Nova i a l'altra banda hi havia (es queda pensant) que hi havia a l'altra banda... Bé a Mora la Nova, ens vam quedar allà esperant que passava, allà tocant a la vora del riu Ebre hi havia unes quantes metralladores escampades arreu a certa distància. A mi em van fer sanitari per anar a vigilar a baix al riu si queia algun malalt, per *cuida'l* i a veure que s'havia de menester.

Però a més a més, a dintre de la ciutat, el meu capità i tota la companyia, es van ficar en un pis, teníem més bona vida que els de baix. I allà, mira, anar passant els dies.

En aquestes estones que teníem per anar veure la gent de baix si estaven malalts, vam arribar fins a Tivissa. A Tivissa hi ha un bon tros a peu i trucàvem i sortia alguna dona vella, el màxim que sortia era alguna dona vella. I deien - *Ai pobre, guaita jo tinc el meu fill al front* i no et puc donar res. Ens donava quatre ametlles i avellanes, per què no hi havia res més. I bé,

cap a casa.

Llavors també el que fèiem, era a les nits, allà a Mora la Nova, sortíem amb una vagoneta, d'aquelles que marxen soles, fins a Garcia, un poble de molt vi, a buscar vi. Amb una vagoneta i posàvem una *tinaja*, és una olla semblant, molt maca, i l'omplien de vi per anar cap a Mora la Nova pel *mando* i per tots. I un dia, ve l'aviació i ens destrueixen la via i ens ho destrueixen tot, perquè es pensaven que portàvem material de guerra (es posa a riure) i ja no vam poder anar més enllà a buscar més vi. I, anar passant el temps allà, fins que, va començar l'ofensiva, ofensiva general, per què quan va haver passat la famosa batalla de l'Ebre que van morir tants de la nostra quinta, allò va quedar quiet, fins que el Franco, li va donar la gana d'atacar. Per què la batalla de l'Ebre, tot el que va passar, va ser buscat pels que manaven, eh? Tinc un llibre que ho explica ben clar això. Pels que manaven i el Franco va esperar que l'exèrcit republicà passes a l'altra banda del riu i quan els va tenir tots allà, els va *maxacar* a tots no hi va quedar ningú. Doncs després d'això va quedar descansat, el noi i nosaltres, aquí, a aquesta banda esperant a veure què farà fins que va atacar. Fins que va atacar, l'ofensiva general, que vam haver de marxar *pitant*. A mi em van enganxar, junt amb un altre company, anàvem tres a la Bisbal de Falset. No se si n'has sentit a parlar, però a la Bisbal de Falset hi ha un tros que hi ha unes coves, unes balmes que fa la pedra, que les feien servir durant la guerra per posar malalts i tot, doncs allà ens van agafar, ens van posar allà en un magatzem que hi havia fins que el tren ens va portar a Astorga.

Astorga, allà presoners al camp de concentració, allà hi vam passar dos o tres mesos. Va *donar la casualitat*, que allà Astorga mateix, hi ha una basílica, església feta pel Dalí. N'has sentit a parlar?

G: No.

S: Doncs mira-ho, ja ho veuràs als mapes i això. Hi ha una església molt maca feta pel Dalí, molt maca, que estava a la dreta del camp de concentració. O sigui que hi tenia aquesta església aquí, aquesta banda i a l'altra tenia una fàbrica de xocolata i no en podia menjar (va somriure) no en podia menjar, Mare de Déu!

L'única cosa que podia menjar a vegades era, si et feien anar a cuina, alguna vegada allà al camp de concentració, una patata crua, això veient que no em veiessin. I després el capellà a fora prenent el sol, a cridar viva el sol, puja la bandera i si no ho feies bé t'esperava i així.

Allà hi havia els que manaven que eren oficials d'exèrcit joves que aprenien i tenien ganes de fer alguna cosa. Allà vam estar, ja et dic, dos o tres mesos, i la feina que feien allà aquell pati, saps quina era?

G: Quina?

S: Tirar els pantalons avall i matar polls, anàvem carregats de polls. I no hi havia altra solució que fer això cada dia, neteja, mata'ls a tots i anar vivint. Allà aquell camp de concentració hi havia vist morir dos homes, tips de bestiar d'aquest. Et xucla la sang això, s'abandonen i com ningú els cuida, ningú et cuida allà, doncs es va morir d'això. Els teus pares ja deuen conèixer això dels polls, ja deuen saber el que és. Jo els hi he dit sempre, però clar, allà estàvem abandonats, tot allò estava abandonat. Això és una primera explicació que et faig. El resum diguem primer, per què després, la cosa va anar canviant.

Quan vam sortir del camp concentració, llavors, vam sortir de la següent manera, aquesta tia de qui et parlo tenia coneixença a l'estació de tren d'aquí a Manresa, una senyora que era taquillera, que tenia un parent capellà a Astorga, que tenia grau. I aquest capellà, doncs, per mitjà de la seva força ens va poder treure del camp. Vam sortir més aviat, encara que ens deien que si sortíem més aviat i tornàvem aviat a casa, tornàriem a ingressar amb el Franco i hauríem de tornar a servir, però clar qualsevol s'hi està allà, no hi havia menjar. La qüestió, jo vaig tenir un mal de ventre una vegada, em pensava que em moria, tu, per què tiraven molt safrà. Doncs allà, vam sortir d'allà i el que vam fer amb el company, va ser anar a la Catedral, hi has estat?

G: No.

S: Doncs vam anar, a donar les gràcies, les gràcies i llavors amb el paper que portàvem vam anar a ingressar al *cuartel* de Franco. Així que vam ingressar al *cuartel*, vam ingressar allà i de seguida ens injecten una injecció *trífica*, per què pots portar alguna malaltia que has agafat i...vam estar bastant temps allà, i quan vam sortir d'allà, vam sortir de la següent manera, un batalló, expresoners del Franco de la República, un cop allà vam fer el següent, vam sortir de la Corunya arreglats per anar a la guerra, i saps on anàvem, a Àvila a lliurar Madrid. Madrid encara estava en mans de la República, només faltava Madrid per caure, i allà havíem d'anar a acabar de guanyar la guerra pel Franco. Però vam tenir la sort que Àvila es va acabar. Era el 39, el dia exacte no me'n recordo, i es va acabar la guerra i ja va estar.

Llavors ja estava, ja érem soldats del Franco i en comptes d'enviar-nos a casa, apa llavors cap al *cuartel*, vaig estar set anys voltant, set anys, set anys *corrent*. Però llavors allò ja era una altra cosa, ja era la mili normal i corrent. I allà ens van enviar cap a Ciudad Real però ens vam trobar que, ens van enviar a Ciudad Real amb el tren i pel camí no trobàvem menjar.

S'havia acabat la guerra però tot estava fet un desastre. Doncs ens vam trobar que baixàvem a les estacions que trobàvem amb el capità cap al mig del poble a veure si trobàvem menjar enlloc. No hi havia ningú enlloc, fins que un amic, una nit, va trobar un camió que anava a Madrid ple de taronges, ostres tu, va arribar i em va dir- Salvador, té la taronja. Ostres tu, no t'explico el que vaig sentir al menjar aquella taronja. Com vaig tornar a la vida.

No havia passat gens de gana a la guerra, gens de gana, però aquells que no havíem menjat des de la sortida de la Corunya ens van deixar esclafats i ens havíem de *refiar* del que trobàvem i no trobàvem res.

Doncs amb aquella taronja vaig tornar de mort a vida tal com et dic. Eh?

G: (Assenteixo)

S: Per què no havia sentit mai que és això de tenir gana, noia. Estàvem assentats a terra i no teníem força per moure'ns, és que no ens podíem ni moure i amb aquella taronja, sembla que no pugui ser, no ho provis, per això tu! (va riure) sembla que no pugui ser.

Llavors, ja va estar, ens van dir, guaitau, anirem a dormir en unes barraques allà a Ciudad Real mateix, però *antes* si voleu sortir pel poble una estona, clar llavors ja érem lliures, ja teníem llibertat. Vam anar a una bodega grandiosa i havia unes "*tinajas*" que es deien, les "*tinajas*" és una espècie d'*engerres* amb la forma maca que fa una gerra però grandioses, plenes de vi, plenes de vi. Ens donen un vas d'aquell vi i vam caure tots a terra (riu) ostres tu! No havíem menjat en no sé quants dies. La feina que vam tenir fins que ens vam retornar i llavors ja ens en vam anar, no sé si ens van ficar allà en un cobert, o a fora en un camp, era allò els últims de la guerra que tot estava esgavellat. A partir d'allà, representa que ja vaig estar ingressat amb el Franco, era un soldat de Franco i em van portar a Ondeño prop d'Astúries i després a Lugo i el tros més gran que vaig passar de la mili va ser a Pontevedra. Això sí, vaig fer una excursió molt maca, em va provar, per què guaita (riu) em va provar, guaita com estic. A vegades ho penso, que tingui 96 anys i estiguis tan bé.

Per què quan em van llicenciar vam estar 7 anys entre tot, i quan em van llicenciar la feina era ajudar a casa, que eren pagesos. El meu pare sol, jo només sé que allà no em feia mal d'esquena, a casa em va venir el mal d'esquena. Això sí que ho sé! I així va acabar el més trist de la guerra.

Entremig segur que van passar moltes anècdotes que no t'he explicat o no me'n recordo però s'acaba aquí.

I vinga mili, i vinga mili. Vaig venir de permís, un cop només. I en aquest permís, que estava a Pontevedra, vaig venir amb uns companys, i des de Pontevedra havíem de fer descarrega a

Redondela, que hi ha el tren que va a Vigo i el que va a Monforte. A Monforte baixava el de la Corunya, l'agafàvem i cap aquí. Però tu saps, els trens com anaven?

Eren els trens antics eh? De foc, no hi havia manera de pujar-hi. Sé que el meu amic portava, una maleta de mongetes per portar a casa per menjar i no va poder pujar. I jo sóc tan bon xicot que en vaig quedar allà a fer-li companyia i vaig perdre un dia, que escolta, amb 10 dies de permís, perdre un dia. És perdre molt, eh? Fins l'endemà, vam agafar el tren i cap a casa.

A casa ja es devíem pensar que m'havia passat alguna cosa que no arribés, a casa vaig passar 4 o 5 dies, ben menjat, i això em va repercutir amb una cosa, que el menjar em va fer mal. Clar el meu cos no estava acostumat a menjar bé. I a l'alçada de Lugo que havia de baixar del tren, sort que hi havia companys, em van veure dalt del tren. I van cridar – Eh! Salvador! Va baixa!

Estava adormit però de febre. Em van ingressar allà a Lugo en un hospital i quan vaig estar bé altra vegada cap a Pontevedra. I així vam anar passant tota la mili. A Pontevedra, allò eren unes vacances molt maques. Allà podia sortir quan volia, a la platja cada dia, hi ha una ria, que ja en diuen la ria de Pontevedra, que per cert, al cap de seixanta anys, hi vam tornar amb la meva filla i els meus néts a veure tot això. I allà a Pontevedra hi havia una Alameda, un passeig, que en diuen, doncs al final hi ha la ria, el mar i tot allò i era maquíssim. Doncs ho han tapat tot! Deu haver-hi un arquitecte que no sé com devia ser, que va tapar tota la bona vista de la ciutat.

El lloc on estava a Pontevedra s'havia convertit en una casa d'estudis, tipus arts i oficis, estava molt bé, jo ho vaig veure bé, vaig entrar a dintre, no hi havia cap company meu, no hi havia ningú, havien marxat tots (riu) i vam seguir una mica el poble.

Em va passar una anècdota allà, anant amb la meva dona, que anàvem a l'església, jo solia anar cada diumenge a missa allà. M'havien ensenyat això i hi anava. Rebíem 50 pessetes cada mes, que m'enviaven a casa per anar vivint. Les havia d'anar distribuïnt, per comprar un entrepà almenys al dia, a més que havia de menjar. Doncs, amb això que una gitana va allà amb la meva dona i li va demanar el que demanen les gitanes. La meva dona no li va donar res, tu saps aquella gent gitana, la perseguia, fins que hi vaig anar jo, i li vaig dir – escolta, que fas, va marxar, que prou feina tenim a viure tots plegats, si a tu et costa a nosaltres també. Però no se'n volia anar eh? I a la meva dona li va quedar una cosa aquí, la meva dona era tan bona dona, es va morir, fa un any i mig. Hi ha persones que no els hi agafa tan endintre. I ella li va agafar endintre allò, va ser un dels viatges que vam fer. Després de seixanta anys, vam seguir tot això per recordar-ho, em va agradar molt.

I el *demés* fins que em van llicenciar, però quan em van llicenciar. A Barcelona em tornen a mobilitzar. Vaig estar dos anys més a Barcelona, fent guàrdies a dalt a Montjuïc, i vaig estar

comptant no fa gaire, si mentre jo vaig estar allà, el president de la Generalitat hi era allà al castell. Va morir, el van afusellar, però no, jo vaig arribar més tard que ell. Estàvem allà, però feia por allò, unes garites a fora el castell, fosc, i havies d'anar passant les veus –*Centinela, dónde estás? Sí. Va bien.*- I així anàvem fent. Vam passar un temporal grandíós, que em pensava que se'ns enduia, Mare de Déu! Semblava aquest d'ahir vespre. I és clar, com allà no hi ha res per agafar, hi havia camps i pals d'antenes, i t'havies d'agafar allà on podies i així vam passar la mili fins que em van llicenciar del tot. Ara no et podré dir del cert, però era el 46 o 48. I això, és el més important que et puc dir. Segurament que em descuidaré de moltes coses però és el més important.

G: I la seva família, es va quedar aquí durant la guerra?

S: Sí, eren pagesos.

G: I li van explicar alguna cosa sobre els bombardejos d'aquí a la ciutat?

S: No, no. Em sembla que no van fer gran cosa, aquests d'aquí.

G: No, ni van haver-hi dos.

S: A on?

G: Aquí Manresa, n'hi va haver dos

S: Cap a la carretera de Vic, poder. Si ja recordo que ho van dir, sí. Però va ser molt poca cosa. Aquí la Guerra no va afectar gaire. Era la fam, el menjar era que anava malament, en quant això no. Quant a bombardejos no gaires. O sigui que al cap d'uns quants anys em vaig casar, vaig tenir dues nenes, una se'ns va morir de vint-i-cinc anys i compta tu. A fer de pagès, veníem a la plaça. Coneixes la plaça?

G: Sí.

S: Veníem, allà on hi havia el forn, ara hi ha l'Ajuntament, el nou Ajuntament, nosaltres veníem allà aquell indret, la *Pepeta*, allà venia la *Pepeta*. I tota la vida la vam passar fent de pagès. Així que ara em trobo que tinc 96 anys, m'ho passo més bé que quan en tenia 25. Per la

senzilla raó, primer em va tocar la guerra, quan vaig venir aquí, la feina era a treballar aquí a casa i només pensaves a treballar i menjar i feina, feina. Com jo veig ara jovent de moltes cases, que *disfruten* tant, hi ha tantes coses per *disfrutar* ara i jo que no podia fer això, no ho podia fer. I quan em vaig casar, vam tenir la pega que la meva dona va agafar una *enfermetat* i vam tenir molts problemes, per dir-te que ara a la meva edat faig la joventut, tal com t'ho dic eh?

Ara faig la joventut i amb això hi penso molt, que la vida s'ha de prendre d'una altra manera, pensa-hi, pensa-hi... Per què el dolent bé com menys t'ho penses. I ara estic tan satisfet, que va morir la meva dona, estava desesperat no sabia que fer, em quedava la filla. I la filla em va dir, el que ha de fer, vagi allà al casal de la gent gran, allà estarà bé, home. Quan em va dir això, vaig pensar- com pot ser? Que després de treballar tant a la vida, hagi d'anar allà?

I doncs, va ser al revés, d'ençà que sóc aquí, sóc un altre, tothom m'estima, tothom m'aprecia. Tothom em diu, guaita ja arriba el Salvador. Fem *viatgets*, el dimarts quan vas venir, era d'excursió, vam anar, cap a, allà on hi ha un llac, a la banda de Vic i vam anar al castell de Figueres, ens va acompanyar una historiadora de la guerra, jo en tinc dos, ara n'he fet anar a buscar un altre, va fer dos llibres, un quinze mil hores de la batalla de l'Ebre, per què jo era l'únic de la lleva del biberó, *al tanto*, (somriu) i ara n'he anat a buscar dos més per als meus néts, i ens va explicar el que feien llavors i els polítics que no és gaire maco el que feien, fins a la *basol*, que és la frontera amb França i allà hi ha una zona que es busca l'or del setè camió que es van on passar els polítics. Es veu que hi havia una pila de camions que portaven obres d'art del *Museo de Prado* i el setè camió que estava ple d'or, que no saben on és i encara el busquen i nosaltres vam anar a veure si el trobàvem, però no, no el vam trobar (somriu) per què ens van explicar que allà era terra de contrabandistes i vés a saber on va anar a parar aquest or. I encara ara m'ha dit una cosa el director d'aquí, diu, saps que, aquell hotel que vam anar a menjar és fet amb aquests calés.

I així estem, ara ja ho veus, passo una vida magnífica, em trobo bé. Tinc una filla, tres néts, sóc besavi. Una neta fa de mestra a Bellver de Cerdanya, el Pau que treballa per Càritas en uns horts que fan verdures i la Laia que treballa Ampans. Tinc una família que m'estima, molt maca. Jo visc al carrer Sant Salvador, un pati, i davant de l'INEM hi ha el pis de la meva filla, es a dir que passen d'un carrer a un altre. I ara, doncs, em toca això, anar vivint aquesta vida. Fa uns dies vam anar al Parlament, imaginat, anar al Parlament. Hi havia una noia d'aquí la casa que ens portava i mira ens van fer un dinar allà dintre al Parlament, s'ho passen molt bé. Veus això que em passa, com amb tu, que una noia de disset anys vingui. Pots venir quan vulguis, i t'ensenyaré el que tinc. Tinc la satisfacció de poder ensenyar-te les coses que he viscut.

#### **4.5. Centre de Dia Sant Francesc. Isabel Morales, Teresa Bantia, Pilar Guitart, Elvira Puig, Antònia Tapia, Andalesio Centelles, Montserrat Colomé i Mercè Bartumeus:**

**Mercè Bartumeus:** Ella tenia 3, 4 anys quan la Guerra va començar. Tot i que era molt petita no recorda un sentiment molt gran de por.

Recorda com els soldats anaven caminant per la carretera de Vic fins al *cuartel*, la seva presència gelava l'ambient i tothom intentava dissimular una por constant.

Ella vivia a la carretera de Vic. Allà on hi havia el col·legi de les monges, abans que haguessin de marxar perquè les perseguïen, es va fer un subterrani i quan sonaven les sirenes que feia imminent un possible bombardeig, anaven corrent cap allà. Recorda que dins del refugi estava fosc, tothom *apretat* i els més grans agafaven amb força als més petits i es posaven un tronc a la boca. Ella diu que estava amb altres nens i no recorda tenir especial por, però hi havia altres nens que ploraven, i a vegades, el silenci quedava trencat pel soroll de les bombes.

Una vegada recorda que va passar moltes hores dins del refugi, fins que hi va anar el seu avi i va avisar que ja havia passat el perill.

La Mercè té present el bombardeig de la carretera del Pont de Vilomara perquè allà va perdre la vida una persona coneguda de la família, l'Ignasi Corrons i Lladó.

Un cop acabada la Guerra, el seu pare la va anar a buscar, ella no l'havia vist mai, ja que ell havia marxat a la Guerra i es va estar allà fins que aquesta va ser acabada. El primer dia que el va veure, ell la va abraçar amb força, però ella plorava perquè no sabia qui era i li feia por.

**Isabel Morales:** El seu pare va estar a la presó durant la Guerra perquè era religiós i ella, com que volia estar amb ell, anava a passar moltes estones amb ell a la presó.

Tenien un subterrani a casa i quan sonaven les alarmes s'hi posaven.

**Antònia Tapia:** Li van executar un tiet perquè era d'esquerres i problemàtic, el va denunciar algú conegut per enveja. Després de ser executat, el seu germà (el pare de l'Antònia) volia ser militar i no el van deixar pels antecedents del seu germà.

**Teresa Bantia:** Vivia al costat de l'estació dels catalans i això sempre era bombardejat. La Teresa em va dir que creia que si Franco no haguera tingut l'ajuda d'Alemanya, no hagués guanyat la Guerra.

Uns familiars seus van haver d'anar a viure a Gran Bretanya, perquè no estaven a favor dels republicans i per no haver d'anar a lluitar amb ells es van exiliar.



**Andalesio Centelles:** Va néixer l'any 1922. Quan li acabaven de fer els papers per anar *al front* a lluitar, es va acabar la Guerra.

Va veure com treien les coses de dins d'algunes esglésies i em va explicar que el que cremaven era el que tenia menys valor i el que tenia valor, s'ho quedava la gent.

**Elvira Puig:** Quan els nacionals van entrar al seu poble, tenia 10 anys i ella estava amagada en una casa de pagès. Per poder tornar a casa seva, va sortir de la casa cantant «*Cara al sol*», amb un mocador blanc i així va poder arribar a casa.

A casa seva van haver de fer menjar pels soldats nacionals perquè si no els robaven les gallines i els obligaven a coure'l-s'hi.

**Montserrat Colomé:** Vivia a Aguilar de Segarra, a casa seva tenien una mica de bar i els soldats, rojos, anaven a casa seva a menjar, hi van anar durant molt temps.

Em va explicar que en els poblets petits no anaven a fer mal.

Tots van estar d'acord que quan tocava la sirena, tothom corria cap als refugis o algun lloc a resguardar-se.

Tots recorden «la Pava», primer passaven aquests avions i començaven a sonar les sirenes perquè volia dir que hi hauria algun bombardeig al cap de poc temps i, per últim, arribaven els avions que venien a bombardejar.

També van estar d'acord que van passar més gana un cop acabada la Guerra, tot i així hi havia gent que passava molta gana. Durant la Guerra ja va començar a aperèixer l'estraperlo.

Una altra cosa que em van dir és que volien que s'acabés la Guerra, guanyés qui guanyés.

Una cosa bona que va sorgir durant la Guerra, va ser la cooperació entre veïns i famílies, intentaven que tothom fos igual i es repartien el que tenien sense dubtar-ho, aquesta unió i la germanor entre les persones és el que els feia seguir dia a dia. Però igualment hi havia moltes enveges, la gent s'acusava entre ella, com per exemple al tiet de l'Antònia Tapia. Fins i tot, l'Andalesio afirma que la Guerra va començar per culpa de les enveges entre bàndols i el malestar general.

També em van explicar que havien de lluitar sí o sí amb els republicans i si no volien, havien d'exiliar-se. Els homes marxaven a la Guerra sense poder expressar la seva opinió, també es van emportar nens, la coneguda quinta del biberó, feien uns plors quan se'ls emportaven, no sabien on anaven, que passaria. Les dones es quedaven a càrrec de la família, la feina, etc. Tothom lluitava a la seva manera.

Em van explicar que la gent del carrer va haver d'ajudar a les monges caputxines a sortir del convent. Els hi portaven roba perquè es poguessin amagar.

En una guerra no hi ha ni bons ni dolents, la gent pateix i no té sentit ni morir ni matar.

## **5.ENQUESTA:**

Em van respondre l'enquesta 154 persones. D'aquestes 154 persones, 29 són de fora de Manresa i 125 de Manresa.

### **Manresans de menys de 20 anys que van respondre l'enquesta:**

- Dels 125 manresans que em van respondre l'enquesta 80 tenen menys de 20 anys.
- Dels 80 manresans de menys de 20 anys, 53 saben que es van construir refugis durant la Guerra Civil i 27 no.
- Dels 53 manresans que saben de l'existència dels refugis 36 persones en sabrien situar i 17 no.
- De les 36 persones que en sabrien situar, 17 en sabrien situar 1, 11 persones en sabrien situar 2 i 8 persones en sabrien situar 8 o més.
- Els refugis que sabrien situar són aquests: El refugi de la Plaça Europa, el de la plaça Sant Domènec, el de la Renaixença, el de Puigterrà, el de l'estació de la RENFE i el de la Reforma.

### **Manresans d'entre 20 i 40 anys:**

- De les 125 persones que em van respondre l'enquesta 15 tenen entre 20 i 40 anys.
- D'aquestes 15 persones, 14 sabien de la construcció dels refugis i 1 no.
- De les 14 persones que coneixen els refugis, 7 en sabrien situar i els altres 7 no.
- De les 7 persones que sí que en sabrien situar, 2 en sabrien situar 1, 1 persona en sabria situar 2 i 4 persones en sabrien situar tres o més.
- Els refugis que sabrien situar són: El refugi de la Plaça Europa, el de la Renaixença, el de la Plaça Sant Domènec, el de la Reforma i el de Puigterrà.

### **Manresans de més de 40 anys:**

- Dels 125 manresans que em van contestar l'enquesta 30 persones tenen més de 40 anys.
- D'aquestes 30 persones, 26 saben de la construcció dels refugis i 4 no.
- De les 26 persones que tenen coneixement dels refugis 21 en sabrien situar i 5 no.
- Dels 21 manresans de més de 40 anys que en sabrien situar, 1 en sabria situar 1, 7 en

sabrien situar 2 i 4 en sabrien situar 3 o més.

- Els refugis que sabrien situar són: El de la Renaixença, el de Puigterrà, el de la Reforma, el de Plaça Europa, el de la Plaça Sant Domènec.

### **Gent de fora de Manresa que han respòs a l'enquesta:**

#### **Menys de 20 anys:**

- Han respòs l'enquesta 18 persones de menys de 20 anys.
- 7 d'aquestes 18 persones sí que sabrien situar algun refugi i 11 no.
- 2 persones sabries situar algun refugi i 5 no.
- Sabrien situar el refugi de la plaça Sant Domènec.

#### **Entre 20 i 40 anys:**

- 3 persones de les 29 de fora de Manresa que m'han respòs l'enquesta tenen entre 20 i 40 anys,
- 1 sap de l'existència dels refugis, i les altres 2 persones no.
- Aquesta persona sabia situar el refugi de la plaça Sant Domènec i de la plaça Milcentenari.

#### **Més de 40 anys:**

- De les persones de fora, 8 tenen més de 40 anys.
- 1 sap que es van construir refugis a Manresa durant la Guerra i les altres 7 no.
- Aquesta persona no en sabia situar cap.

## Refugis antiaeris de Manresa (respostes) - Respostes al formulari 1

Marca de temps	Vius a Manresa?	Edat	Sabies que a Manresa es	Sabries situar-ne algun?	En cas que sí, quants?	Podries anomenar-ne algun?
02/10/2016 14:19:41		Fins a 20 anys	Sí	Sí	3 o més	L'antic Parc de Bombers
02/10/2016 14:27:00		Més de 40	Sí	Sí	3 o més	Escola renaixença
02/10/2016 14:32:58	Sí	Fins a 20 anys	No	No		
02/10/2016 14:44:51	Sí	Fins a 20 anys	Sí	Sí		2
02/10/2016 14:45:36	Sí	Fins a 20 anys	Sí	No		
02/10/2016 14:47:32	No	Fins a 20 anys	Sí	Sí		2 Plaça St. Domènec
02/10/2016 14:48:58	Sí	Fins a 20 anys	Sí	No		
02/10/2016 14:48:58	Sí	Entre 20 i 40 anys	Sí	Sí	3 o més	Plaça Europa, Renaixença
02/10/2016 14:49:40	Sí	Fins a 20 anys	No	No		
02/10/2016 14:53:15	Sí	Fins a 20 anys	No	No		
02/10/2016 14:55:12	Sí	Fins a 20 anys	No	No		
02/10/2016 14:55:18	Sí	Fins a 20 anys	Sí	Sí		1 Refugi Anti-Aeri situat sota
02/10/2016 14:55:40	Sí	Entre 20 i 40 anys	Sí	Sí	3 o més	Europa, Sant Domènec i l'
02/10/2016 14:56:23	Sí	Fins a 20 anys	Sí	Sí		2 Sant Domènec
02/10/2016 14:56:37	Sí	Fins a 20 anys	Sí	Sí		1 Aprop de la escola la Ren
02/10/2016 14:58:53	Sí	Entre 20 i 40 anys	Sí	Sí		1 Renaixença
02/10/2016 15:00:27	Sí	Fins a 20 anys	Sí	Sí	1, 2	A la via del tren de la renf
02/10/2016 15:01:52	No	Entre 20 i 40 anys	No	No		
02/10/2016 15:02:57	Sí	Més de 40	Sí	Sí	3 o més	Sota la pista castell
02/10/2016 15:03:03	Sí	Entre 20 i 40 anys	Sí	No		
02/10/2016 15:03:15	Sí	Fins a 20 anys	Sí	Sí		2 La renaixença i l'estacio d
02/10/2016 15:03:25	Sí	Fins a 20 anys	Sí	Sí	3 o més	
02/10/2016 15:03:26	Sí	Fins a 20 anys	Sí	Sí	3 o més	
02/10/2016 15:04:04	Sí	Fins a 20 anys	Sí	Sí		1 Refugi a la Renaixença
02/10/2016 15:04:48	Sí	Entre 20 i 40 anys	Sí	Sí		1 A la Renaixença
02/10/2016 15:06:00	Sí	Fins a 20 anys	Sí	No		
02/10/2016 15:06:24	Sí	Més de 40	Sí	No		No
02/10/2016 15:06:29	Sí	Més de 40	Sí	Sí		1 El refugi antiaeri de la Rei
02/10/2016 15:07:11	Sí	Més de 40	Sí	Sí		2 A la renaixença i al costat
02/10/2016 15:07:18	Sí	Més de 40	Sí	Sí		2 Renaixença
02/10/2016 15:07:30	Sí	Més de 40	Sí	No		No
02/10/2016 15:07:41	Sí	Més de 40	Sí	Sí		2 Renaixença
02/10/2016 15:08:32	Sí	Fins a 20 anys	No	No		
02/10/2016 15:09:01	Sí	Fins a 20 anys	Sí	Sí		2 Un en plaça Sant Domènec
02/10/2016 15:09:34	Sí	Més de 40	Sí	Sí	1, 2	A prop del conservatori i e
02/10/2016 15:10:44	Sí	Fins a 20 anys	Sí	Sí		2 Plaça sant Domènec, Par
02/10/2016 15:12:55	Sí	Fins a 20 anys	Sí	No		
02/10/2016 15:13:47	Sí	Fins a 20 anys	Sí	Sí		El de la Renaixença
02/10/2016 15:13:52	Sí	Fins a 20 anys	Sí	No		
02/10/2016 15:14:47	Sí	Fins a 20 anys	No	No		
02/10/2016 15:21:43	Sí	Fins a 20 anys	Sí	No		
02/10/2016 15:21:53	Sí	Fins a 20 anys	Sí	Sí		1 Sandomenec
02/10/2016 15:22:02	Sí	Fins a 20 anys	Sí	No		
02/10/2016 15:22:18	Sí	Fins a 20 anys	No	No		
02/10/2016 15:22:58	Sí	Fins a 20 anys	Sí	Sí		1
02/10/2016 15:23:06	Sí	Fins a 20 anys	No	No		
02/10/2016 15:23:23	Sí	Fins a 20 anys	Sí	No		
02/10/2016 15:23:58	Sí	Fins a 20 anys	No	No		
02/10/2016 15:24:08	Sí	Entre 20 i 40 anys	Sí	Sí	3 o més	La reforma, puig terrà, la i
02/10/2016 15:24:25	Sí	Fins a 20 anys	Sí	No		
02/10/2016 15:25:00	No	Fins a 20 anys	Sí	No		
02/10/2016 15:26:10	Sí	Fins a 20 anys	Sí	Sí		2
02/10/2016 15:26:12	No	Fins a 20 anys	No	No		
02/10/2016 15:27:04	Sí	Entre 20 i 40 anys	Sí	No		
02/10/2016 15:30:22	Sí	Fins a 20 anys	No	No		
02/10/2016 15:31:05	Sí	Fins a 20 anys	No	No		
02/10/2016 15:32:09	Sí	Fins a 20 anys	No	No		
02/10/2016 15:32:37	Sí	Fins a 20 anys	Sí	Sí		2 Puig terra, per alla sota la
02/10/2016 15:32:38	No	Fins a 20 anys	No	No		
02/10/2016 15:33:30	Sí	Més de 40	Sí	Sí		1 la reforma
02/10/2016 15:34:53	Sí	Fins a 20 anys	Sí	Sí		2 No sé el nom.
02/10/2016 15:35:07	Sí	Fins a 20 anys	No	No		
02/10/2016 15:35:17	Sí	Fins a 20 anys	No	No		
02/10/2016 15:35:19	Sí	Fins a 20 anys	Sí	No		
02/10/2016 15:38:59	Sí	Més de 40	Sí	Sí		1 Els bomberos vells
02/10/2016 15:40:05	Sí	Fins a 20 anys	Sí	Sí		1 La Renaixença
02/10/2016 15:42:04	Sí	Fins a 20 anys	Sí	Sí		1 No
02/10/2016 15:42:51	Sí	Fins a 20 anys	Sí	Sí		2 La muralla del carme, sota
02/10/2016 15:43:15	Sí	Més de 40	Sí	Sí		1 c/Carrio

## Refugis antiaeris de Manresa (respostes) - Respostes al formulari 1

Marca de temps	Vius a Manresa?	Edat	Sabies que a Manresa es Sabries situar-ne algun?	En cas que sí, quants?	Podries anomenar-ne alg
02/10/2016 15:44:32	SI	Entre 20 i 40 anys	SI	No	
02/10/2016 15:44:58	SI	Fins a 20 anys	SI	SI	1 Por la torre santa catalina
02/10/2016 15:44:59	SI	Fins a 20 anys	SI	SI	1 Por la torre santa catalina
02/10/2016 15:48:10	SI	Fins a 20 anys	SI	SI	1 El de sota la Renaixença
02/10/2016 15:48:13	No	Fins a 20 anys	No	No	
02/10/2016 15:48:45	SI	Fins a 20 anys	SI	SI	1
02/10/2016 15:49:11	SI	Fins a 20 anys	SI	SI	1 Al costat de la Renfe
02/10/2016 15:51:51	SI	Fins a 20 anys	SI	No	
02/10/2016 15:58:18	SI	Més de 40	SI	No	
02/10/2016 15:58:49	SI	Fins a 20 anys	SI	No	
02/10/2016 16:03:32	SI	Fins a 20 anys	SI	SI	3 o més
02/10/2016 16:11:05	SI	Fins a 20 anys	No	No	El de la renaixença, puigt
02/10/2016 16:11:29	SI	Més de 40	No	No	
02/10/2016 16:11:47	No	Fins a 20 anys	No	No	No en sé cap.
02/10/2016 16:14:55	No	Fins a 20 anys	SI	No	
02/10/2016 16:18:26	No	Fins a 20 anys	SI	No	
02/10/2016 16:18:43	SI	Entre 20 i 40 anys	SI	No	
02/10/2016 16:20:26	No	Fins a 20 anys	No	No	
02/10/2016 16:20:41	No	Fins a 20 anys	No	No	
02/10/2016 16:22:41	No	Fins a 20 anys	No	No	
02/10/2016 16:23:25	SI	Més de 40	No	No	
02/10/2016 16:25:35	SI	Fins a 20 anys	SI	SI	3 o més
02/10/2016 16:26:24	SI	Fins a 20 anys	No	No	Plaça Europa, Sant Domè
02/10/2016 16:26:25	No	Fins a 20 anys	No	No	
02/10/2016 16:26:57	SI	Fins a 20 anys	No	No	
02/10/2016 16:30:05	No	Més de 40	No	No	
02/10/2016 16:34:43	SI	Fins a 20 anys	No	No	
02/10/2016 16:53:09	SI	Més de 40	SI	SI	2 sota l'escola Renaixença
02/10/2016 16:56:04	SI	Més de 40	SI	SI	3 o més
02/10/2016 16:56:26	SI	Fins a 20 anys	SI	SI	Plaça de Sant Domenec,
02/10/2016 17:01:00	SI	Més de 40	SI	No	1 El de la Renaixença
02/10/2016 17:22:02	No	Fins a 20 anys	SI	SI	1
02/10/2016 17:24:28	SI	Entre 20 i 40 anys	No	No	
02/10/2016 17:25:22	SI	Fins a 20 anys	No	No	
02/10/2016 17:26:28	No	Fins a 20 anys	No	No	
02/10/2016 17:38:45	No	Fins a 20 anys	No	No	
02/10/2016 17:40:21	SI	Més de 40	SI	SI	3 o més
02/10/2016 18:02:43	No	Més de 40	No	No	Refugi a l'escola Renaix
02/10/2016 18:06:44	No	Més de 40	No	No	
02/10/2016 18:12:04	SI	Fins a 20 anys	No	No	
02/10/2016 18:12:11	No	Més de 40	No	No	
02/10/2016 18:13:32	No	Més de 40	No	No	
02/10/2016 18:15:08	No	Més de 40	No	No	
02/10/2016 18:32:13	SI	Fins a 20 anys	SI	SI	3 o més
02/10/2016 18:33:17	SI	Fins a 20 anys	No	No	
02/10/2016 18:34:04	SI	Fins a 20 anys	SI	SI	3 o més
02/10/2016 18:35:23	No	Fins a 20 anys	SI	No	Al costat del conservatori
02/10/2016 18:42:04	SI	Fins a 20 anys	SI	No	
02/10/2016 18:45:59	SI	Fins a 20 anys	No	No	
02/10/2016 18:47:20	SI	Fins a 20 anys	No	No	No
02/10/2016 18:47:21	SI	Fins a 20 anys	No	No	No
02/10/2016 19:22:37	SI	Més de 40	SI	SI	1 Sota la plaça gran, a l'ajur
02/10/2016 19:51:37	SI	Més de 40	SI	SI	1 Sota l'escola Renaixensa
02/10/2016 20:05:42	SI	Fins a 20 anys	SI	SI	1 Fàbrica dels Panyos
02/10/2016 20:08:33	SI	Fins a 20 anys	SI	SI	2 Castell
02/10/2016 20:22:37	No	Més de 40	No	No	
02/10/2016 20:29:53	No	Fins a 20 anys	No	No	
02/10/2016 20:39:47	SI	Fins a 20 anys	No	No	
02/10/2016 20:42:39	SI	Fins a 20 anys	SI	No	
02/10/2016 20:42:48	SI	Fins a 20 anys	No	No	
02/10/2016 20:53:13	SI	Fins a 20 anys	SI	SI	1 El de la renaixensa
02/10/2016 21:16:14	SI	Fins a 20 anys	No	No	
02/10/2016 21:29:55	SI	Fins a 20 anys	SI	SI	2
02/10/2016 21:39:12	SI	Més de 40	SI	SI	2 Renaixença, Sant domen
02/10/2016 21:59:54	SI	Més de 40	SI	SI	1 El situat al carrer Canong
02/10/2016 22:05:34	SI	Fins a 20 anys	SI, No	No	
02/10/2016 22:26:26	No	Fins a 20 anys	SI	No	
03/10/2016 0:02:34	SI	Entre 20 i 40 anys	SI	SI	3 o més
03/10/2016 0:05:04	No	Entre 20 i 40 anys	SI	SI	Sant domenech, muralla i 2 Sant Doménech i plaça m

## Refugis antiaeris de Manresa (respostes) - Respostes al formulari 1

Marca de temps	Vius a Manresa?	Edat	Sabies que a Manresa es	Sabies situar-ne algun?	En cas que sí, quants?	Podries anomenar-ne algun?
03/10/2016 7:43:15	Si	Fins a 20 anys	Sí	No		
03/10/2016 7:53:20	Si	Més de 40	Sí	Sí		1 a l'actual plaça europa
03/10/2016 11:20:47	Si	Entre 20 i 40 anys	Sí	No		
03/10/2016 14:58:22	Si	Fins a 20 anys	Sí	Sí	3 o més	Renaixença, Placa Europa
03/10/2016 15:35:10	Si	Més de 40	No	No		No no podria
03/10/2016 16:26:01	Si	Més de 40	Sí	No		
03/10/2016 16:49:30	Si	Més de 40	No	No		
03/10/2016 19:23:22	Si	Entre 20 i 40 anys	Sí	No		
03/10/2016 19:23:49	Si	Entre 20 i 40 anys	Sí	No		
03/10/2016 22:31:19	Si	Més de 40	Sí	Sí		1 El del costat de la Renaix
03/10/2016 23:34:47	Si	Entre 20 i 40 anys	Sí	Sí		2 renaixença
04/10/2016 20:11:04	Si	Més de 40	Sí	Sí		2 Al castell.Ara parc puigcer
04/10/2016 20:25:13	Si	Fins a 20 anys	Sí	Sí		1 El de l'escola Renaixença
05/10/2016 15:09:02	No	Més de 40	Sí	No		
06/10/2016 12:13:48	No	Entre 20 i 40 anys	No	No		
06/10/2016 21:39:18	Si	Més de 40	Sí	Sí		2 Plaça Infants